

Dell™ Latitude™ XT Quick Reference Guide

Model PP12S

Notes, Notices, and Cautions



NOTE: A NOTE indicates important information that helps you make better use of your computer.



NOTICE: A NOTICE indicates either potential damage to hardware or loss of data and tells you how to avoid the problem.



CAUTION: A CAUTION indicates a potential for property damage, personal injury, or death.

Information in this document is subject to change without notice.

© 2007 Dell Inc. All rights reserved.

Reproduction in any manner whatsoever without the written permission of Dell Inc. is strictly forbidden.

Trademarks used in this text: *Dell*, the *DELL* logo, *Wi-Fi Catcher*, *ExpressCharge*, and *Latitude* are trademarks of Dell Inc.; *Microsoft*, *Windows*, and *Windows Vista* are either trademarks or registered trademarks of Microsoft Corporation in the United States and/or other countries.

Other trademarks and trade names may be used in this document to refer to either the entities claiming the marks and names or their products. Dell Inc. disclaims any proprietary interest in trademarks and trade names other than its own.

Model PP12S

December 2007

P/N UN688

Rev. A01

Contents

Resources	5
Finding Information	5
Setting Up Your Computer	12
About Your Tablet-PC	12
Front View	13
Left Side View	14
Right Side View	15
Back View	15
Bottom View	16
Pen View	17
Using a Battery	17
Battery Performance	18
Checking the Battery Charge	19
Charging the Battery	21
Removing the Battery	22
Storing a Battery	23
Troubleshooting	23
Lockups and Software Problems	23
Dell Diagnostics	25
Index	31

Resources

Finding Information



NOTE: Some features or media may be optional and may not ship with your Tablet-PC. Some features or media may not be available in certain countries.



NOTE: Additional information may ship with your Tablet-PC.



NOTE: You must use the optical drive in the D/Bay or the optional media base to access the *Driver's and Utilities* media.

What Are You Looking For?	Find It Here
<ul style="list-style-type: none">• A diagnostic program for my Tablet-PC• Drivers for my Tablet-PC• My device documentation	<p>Drivers and Utilities Media</p> <p>NOTE: The <i>Drivers and Utilities</i> media may be optional and may not ship with your Tablet-PC.</p>

What Are You Looking For?

- Notebook System Software (NSS)

Find It Here

Documentation and drivers are already installed on your Tablet-PC. You can use the *Drivers and Utilities* media to reinstall drivers (see “Reinstalling Drivers and Utilities” in your *User’s Guide*) or to run the Dell Diagnostics (see “Dell Diagnostics” on page 25).

Readme files may be included on your media to provide last-minute updates about technical changes to your Tablet-PC or advanced technical-reference material for technicians or experienced users.



NOTE: Drivers and documentation updates can be found at support.dell.com.

-
- How to remove and replace parts
 - Specifications
 - How to configure system settings
 - How to troubleshoot and solve problems

Dell™ Latitude™ XT User's Guide

Microsoft Windows XP and Windows Vista™ Help and Support Center

- 1 Click **Start**  (or **Start** in Windows XP)→ **Help and Support**→ **Dell User and System Guides**→ **System Guides**.
- 2 Click the *User's Guide* for your computer.

What Are You Looking For?

- Warranty information
- Terms and Conditions (U.S. only)
- Safety instructions
- Regulatory information
- Ergonomics information
- End-User License Agreement

Find It Here**Dell™ Product Information Guide**

-
- How to set up my Tablet-PC
 - Summary of your Tablet-PC features
 - Available accessories for your Tablet-PC

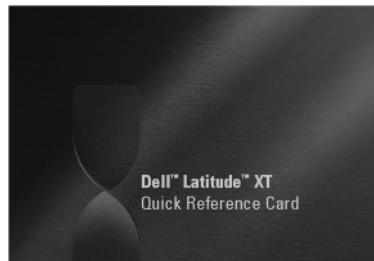
Quick Reference Card

What Are You Looking For?

- Service Tag and Express Service Code
- Microsoft® Windows® License Label

Find It Here**Service Tag and Microsoft Windows License**

NOTE: Your Tablet-PC's Service Tag label is located on the bottom of your Tablet-PC near the memory and mini-card cover (see "Bottom View" on page 16).

NOTE: You can also find your Service Tag information through the System Setup program. See "System Setup Screens" in your *User's Guide*.

Your Tablet-PC's Service Tag contains both a Service Tag number and an Express Service Code.

- Use the Service Tag to identify your Tablet-PC when you use support.dell.com or contact support.
- Enter the Express Service Code to direct your call when contacting support.



NOTE: Your Tablet-PC's Microsoft® Windows® License label is located under the main battery in the battery bay of your Tablet-PC (see "Removing the Battery" on page 22).

- Use the product key on the license label if you need to reinstall your operating system.

NOTE: As an increased security measure, the newly designed Microsoft Windows License incorporates a missing portion or "hole" to discourage removal of the label.

What Are You Looking For?**Find It Here**

- Solutions — Troubleshooting hints and tips, articles from technicians, and online courses, frequently asked questions
- Community — Online discussion with other Dell customers
- Upgrades — Upgrade information for components, such as memory, the hard drive, and the operating system
- Customer Care — Contact information, service call and order status, warranty, and repair information
- Service and Support — Service call status and support history, service contract, online discussions with technical support
- Dell Technical Update Service — Proactive e-mail notification of software and hardware updates for my Tablet-PC
- Reference — Tablet-PC documentation, details on my Tablet-PC configuration, product specifications, and white papers
- Downloads — Certified drivers, patches, and software updates
- Notebook System Software (NSS) — If you reinstall the operating system for your Tablet-PC, you should also reinstall the NSS utility. NSS provides critical updates for your operating system and support for processors, optical drives, USB devices, and so on. NSS is necessary for correct operation of your Dell Tablet-PC. The software automatically detects your Tablet-PC and operating system, and installs the updates appropriate for your configuration.

Dell Support Website — support.dell.com

NOTE: Select your region or business segment to view the appropriate support site.

To download Notebook System Software:

- 1** Go to support.dell.com and click Drivers & Downloads.
- 2** Enter your Service Tag or Product Type and Product Model, and click **Go**.
- 3** Scroll to **System and Configuration Utilities** → **Dell Notebook System Software** and click **Download Now**.
- 4** Select **Drivers & Downloads** and click **Go**.

NOTE: The support.dell.com user interface may vary depending on your selections.

What Are You Looking For?**Find It Here**

- Software upgrades and troubleshooting hints — Frequently asked questions, hot topics, and general health of your computing environment

Dell Support Utility

The Dell Support Utility is an automated upgrade and notification system installed on your Tablet-PC. This support provides real-time health scans of your computing environment, software updates, and relevant self-support information. Access the Dell Support Utility from the  icon in the Windows Notification area. For more information, see “Dell Support Utility” in your *User’s Guide*.

-
- How to find information about your Tablet-PC and its components
 - How to connect to the Internet
 - How to add user accounts for different people
 - How to transfer files and settings from another Tablet-PC

Windows Welcome Center

The Windows Welcome Center automatically appears when you use the Tablet-PC for the first time. You can choose to have it appear every time you start your Tablet-PC, or turn it off. Once turned off, to access the Welcome Center:

Windows Vista — Click **Start**  → **Welcome Center**.

Windows XP — Click **Start** → **Help and Support** → **Welcome to Tablet PC**.

-
- How to use Microsoft Windows Vista™ and Windows XP
 - How to work with programs and files
 - How to personalize my desktop

Windows Help and Support

- 1** Click **Start**  (or **Start** in Windows XP) → **Help and Support**.
- 2** In *Search Help*, type a word or phrase that describes your problem, and then press <Enter> or click the magnifying glass.
- 3** Click the topic that describes your problem.
- 4** Follow the instructions on the screen.

What Are You Looking For?

- Information on tablet features and functionality, network activity, the Power Management Wizard, hotkeys, and other items controlled by Dell QuickSet

Find It Here**Dell QuickSet Help**

To view *Dell QuickSet Help*, press the QuickSet tablet settings button (see "Front View" on page 13), or right-click the QuickSet icon in the Microsoft® Windows® Notification area, and select **Help**. The Windows Notification area is located in the lower-right corner of your screen.

-
- How to reinstall my operating system

Operating System Media

The operating system is already installed on your Tablet-PC. To reinstall your operating system, use the *Operating System* media. See "Using the Operating System Media" in your *User's Guide*.



After you reinstall your operating system, use the *Drivers and Utilities* media to reinstall drivers for the devices that came with your Tablet-PC.

Your operating system product key is on the Microsoft® Windows® License Label located in your Tablet-PC's main battery bay (see "Removing the Battery" on page 22).

NOTE: The color of your media varies based on the operating system you ordered.

Setting Up Your Computer

 **CAUTION:** Before you begin any of the procedures in this section, follow the safety instructions in the *Product Information Guide*.

- 1 Unpack the accessories box.
- 2 Set aside the contents of the accessories box, which you will need to complete the setup of your computer.

The accessories box also contains user documentation and any software or additional hardware (such as PC Cards, drives, or batteries) that you have ordered.

- 3 Connect the AC adapter to the AC adapter connector on the computer and to the electrical outlet.



- 4 Open the computer display and press the power button to turn on the computer (see "Front View" on page 13).

 **NOTE:** It is recommended that you turn on and shut down your computer at least once before you install any cards or connect the computer to a docking device or other external device, such as a printer.

About Your Tablet-PC

 **NOTICE:** To avoid damaging your display, ensure that your Tablet-PC is in notebook mode and that the display is closed when you travel.

Front View



- | | | | |
|----|--|----|------------------------------------|
| 1 | grip | 2 | display |
| 3 | ambient light sensor (with Dual-bulb CCFL LCD option only) | 4 | device status lights |
| 5 | digital array microphone | 6 | biometric reader |
| 7 | touch pad | 8 | touch pad buttons |
| 9 | track stick buttons | 10 | keyboard |
| 11 | track stick | 12 | rotating hinge |
| 13 | digital array microphone | 14 | power button |
| 15 | Windows [®] security button | 16 | screen rotate button |
| 17 | QuickSet tablet settings button | 18 | e-mail application shortcut button |

Left Side View



- | | | | |
|---|-------------------------------|---|---------------------|
| 1 | pen indicator LED | 2 | pen |
| 3 | external wireless WAN antenna | 4 | IEEE 1394 connector |
- NOTE:** The external antenna is only provided with WWAN cards and is not included in the standard system configuration. The system comes with a plug that needs to be removed prior to installing the antenna and WWAN card.
- | | | | |
|---|---------------|---|----------|
| 5 | USB connector | 6 | air vent |
| 7 | speaker | | |

Right Side View



- | | | | |
|---|-------------------------------|---|-----------------------|
| 1 | wireless radio on/off switch | 2 | Wi-Fi Catcher™ button |
| 3 | USB connector | 4 | ExpressCard slot |
| 5 | Secure Digital (SD) card slot | 6 | headphones connector |
| 7 | microphone connector | 8 | security cable slot |

Back View



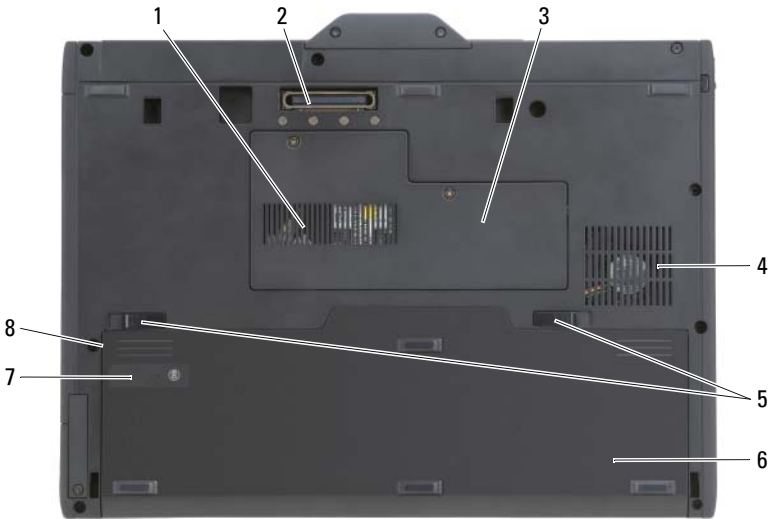

- | | | | |
|---|----------------------|---|-----------------------|
| 1 | AC adapter connector | 2 | video connector |
| 3 | tablet back button | 4 | scroll control button |
| 5 | network connector | 6 | powered USB connector |
| 7 | rotating hinge | 8 | tablet grip |
| 9 | pen tether slot | | |

Bottom View



- | | | | |
|---|-----------------------------------|---|------------------------------------|
| 1 | air vent | 2 | docking-device connector |
| 3 | memory module and mini-card cover | 4 | fan vent |
| 5 | battery-bay latch releases (2) | 6 | main battery |
| 7 | battery charge gauge/health gauge | 8 | battery bay (beneath main battery) |

 **NOTE:** Your Tablet-PC's Microsoft® Windows® License label is located under the main battery in the battery bay of your Tablet-PC (see "Removing the Battery" on page 22).

 **CAUTION:** Do not block, push objects into, or allow dust to accumulate in the air vents. Do not store your Tablet-PC in a low-airflow environment, such as a closed briefcase, while it is running. Restricting the airflow can damage the Tablet-PC or cause a fire. The Tablet-PC turns on the fan when the Tablet-PC gets hot. Fan noise is normal and does not indicate a problem with the fan or the Tablet-PC.

Pen View



- 1 pen tether slots 2 right-click pen button
3 erase pen button

Using a Battery

- !** **CAUTION:** Using an incompatible battery may increase the risk of fire or explosion. Replace the battery only with a compatible battery purchased from Dell. The battery is designed to work with your Dell computer. Do not use a battery from other computers with your computer.
- !** **CAUTION:** Do not dispose of batteries with household waste. When your battery no longer holds a charge, call your local waste disposal or environmental agency for advice on disposing of a lithium-ion battery. See “Battery Disposal” in the *Product Information Guide*.
- !** **CAUTION:** Misuse of the battery may increase the risk of fire or chemical burn. Do not puncture, incinerate, disassemble, or expose the battery to temperatures above 65°C (149°F). Keep the battery away from children. Handle damaged or leaking batteries with extreme care. Damaged batteries may leak and cause personal injury or equipment damage.

Battery Performance

 **NOTE:** For information about the Dell warranty for your computer, see the *Product Information Guide* or separate paper warranty document that shipped with your computer.

For optimal computer performance and to help preserve BIOS settings, operate your Dell™ Tablet-PC with the main battery installed at all times. One battery is supplied as standard equipment in the battery bay.

 **NOTE:** Because the battery may not be fully charged, use the AC adapter to connect your new computer to an electrical outlet the first time you use the computer. For best results, operate the computer with the AC adapter until the battery is fully charged. To view battery charge status, check the Power Meter in Power Options (see “Accessing Power Options Properties” in your *User’s Guide*.)

 **NOTE:** Battery operating time varies depending on operating conditions.

 **NOTE:** It is recommended that you connect your computer to an electrical outlet when writing to a CD or DVD.



Operating time on battery power is significantly reduced when you perform operations including, but not limited to, the following:

- Using optical drives.
- Using wireless communications devices, PC Cards, Express Cards, media memory cards, or USB devices.
- Using high-brightness display settings, 3D screen savers, or other power-intensive programs such as complex 3D graphics applications.
- Running the computer in maximum performance mode. See “Configuring Power Management Settings” in your *User’s Guide* for information about accessing Windows Power Options Properties or Dell QuickSet, which you can use to configure power management settings.

You can check the battery charge before you insert the battery into the computer. You can also set power management options to alert you when the battery charge is low.

Checking the Battery Charge

The following features provide information on the battery charge:

- Dell QuickSet Battery Meter
- Microsoft Windows **Power Meter** window and **Power** icon ( in Windows Vista and  in Windows XP)
- Battery charge gauge and health gauge
- Low-battery warning

Dell™ QuickSet Battery Meter

If Dell QuickSet is installed, press <Fn><F3> to display the QuickSet Battery Meter. The Battery Meter displays status, battery health, charge level, and charge completion time for the battery in your computer.

For more information about QuickSet, right-click the QuickSet icon in the taskbar, and click **Help**.

Charge Gauge

By using the charge gauge on the battery, you can check:

- Battery charge (check by pressing and *releasing* the status button)
- Battery health (check by pressing and *holding* the status button)

The battery operating time is largely determined by the number of times it is charged. After hundreds of charge and discharge cycles, batteries lose some charge capacity—or battery health. That is, a battery can show a status of “charged” but maintain a reduced charge capacity (health).

Check the Battery Charge

To check the battery charge, *press and release* the status button on the battery charge gauge to illuminate the charge-level lights. Each light represents approximately 20 percent of the total battery charge. For example, if the battery has 80 percent of its charge remaining, four of the lights are on. If no lights appear, the battery has no charge.

Check the Battery Health



NOTE: You can check battery health in one of two ways: by using the charge gauge on the battery as described below or by using the Battery Meter in Dell QuickSet. For information about QuickSet, right-click the icon in the taskbar, and click **Help**.

To check the battery health using the charge gauge, *press and hold* the status button on the battery charge gauge for at least 3 seconds. If no lights appear, the battery is in good condition, and more than 80 percent of its original charge capacity remains. Each light represents an incremental degradation. If five lights appear, less than 60 percent of the charge capacity remains, and you should consider replacing the battery. See "Using a Battery" on page 17 for more information about the battery operating time.

Low-Battery Warning



NOTICE: To avoid losing or corrupting data, save your work immediately after a low-battery warning, then connect the computer to an electrical outlet. If the battery runs completely out of power, hibernate mode begins automatically.

A pop-up window warns you when the battery charge is approximately 90 percent depleted. If two batteries are installed, the low-battery warning means that the combined charge of both batteries is approximately 90 percent depleted. The computer enters hibernate mode when the battery charge is at a critically low level.

You can change the settings for the battery alarms in QuickSet or the **Power Options Properties** window. See "Configuring Power Management Settings" in your *User's Guide* for information about accessing QuickSet or the **Power Options Properties** window.

To manually enter hibernate mode in Windows Vista, click the Windows Vista Start button , and move your mouse over the right triangle beside the Lock icon to open the **Power Options Properties** window, and then click **Hibernate**.

To manually enter hibernate mode in Windows XP, you must first enable Hibernate mode.

To enable Hibernate mode:

- 1 Click **Start**→ **Control Panel**→ **Performance and Maintenance**→ **Power Options**.
- 2 Click the **Hibernate** tab.

- 3 Select **Enable hibernation**.
- 4 Click **Apply** and **OK**.

To enter Hibernate mode:

- 1 Type the <Ctrl> <Alt> key sequence.
- 2 Select **Shut Down**→**Hibernate**.

If you have set you set the power management options to **Hibernate** in the **Power Options Properties** window or the **QuickSet Power Management Wizard**, you may also use one of the following methods to enter hibernate mode:

- Press the power button.
- Close the display.
- Press <Fn> <Esc>.



NOTE: Some PC Cards or Express Cards may not operate correctly after the computer exits hibernate mode. Remove and reinsert the card, or simply restart (reboot) your computer.

To exit hibernate mode, press the power button. The computer may take a short time to exit hibernate mode. You cannot make the computer exit hibernate mode by pressing a key or touching the touch pad or track stick. For more information on hibernate mode, see the documentation that came with your operating system.

Charging the Battery

When you connect the computer to an electrical outlet or install a battery while the computer is connected to an electrical outlet, the computer checks the battery charge and temperature. If necessary, the AC adapter then charges the battery and maintains the battery charge.







NOTE: With Dell™ ExpressCharge™, when the computer is turned off, the AC adapter charges a completely discharged battery to 80 percent in about 1 hour and to 100 percent in approximately 2 hours. Charge time is longer with the computer turned on. You can leave the battery in the computer for as long as you like. The battery's internal circuitry prevents the battery from overcharging.

If the battery is hot from being used in your computer or being in a hot environment, the battery may not charge when you connect the computer to an electrical outlet.

The battery is too hot to start charging if the  light flashes alternately green and orange. Disconnect the computer from the electrical outlet and allow the computer and the battery to cool to room temperature. Then connect the computer to an electrical outlet to continue charging the battery. For information about resolving problems with a battery, see “Power Problems” in your *User’s Guide*.

Removing the Battery

-  **CAUTION:** Using an incompatible battery may increase the risk of fire or explosion. Replace the battery only with a compatible battery purchased from Dell. The battery is designed to work with your Dell™ computer. Do not use a battery from other computers with your computer.
-  **CAUTION:** Before performing these procedures, turn off the computer, disconnect the AC adapter from the electrical outlet and the computer, disconnect the modem from the wall connector and computer, and remove any other external cables from the computer.
-  **NOTICE:** You must remove all external cables from the computer to avoid possible connector damage.
-  **NOTICE:** If you choose to replace the battery with the computer in standby mode, you have up to 1 minute to complete the battery replacement before the computer shuts down and loses any unsaved data.

To remove the battery:

- 1 If the computer is connected to a docking device (docked), undock it. See the documentation that came with your docking device for instructions.
- 2 Ensure that the computer is turned off or hibernated in a power management mode.
- 3 Slide the battery-bay latch release on the bottom of the computer, and then remove the battery from the bay.

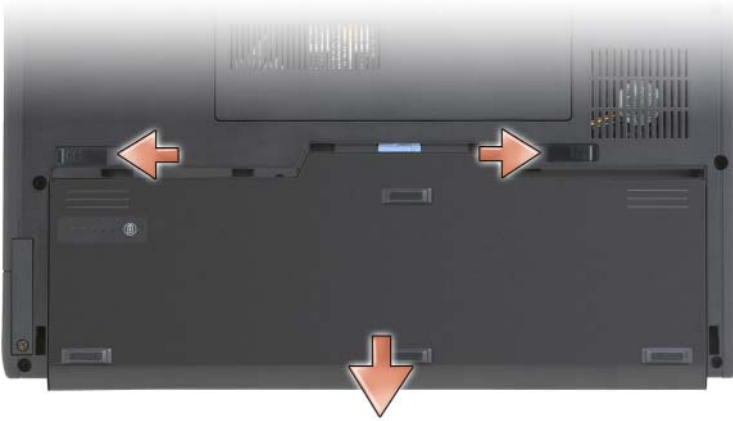

To replace the battery, follow the removal procedure in reverse order.

Storing a Battery

Remove the battery when you store your computer for an extended period of time. A battery discharges during prolonged storage. After a long storage period, fully recharge the battery (see "Charging the Battery" on page 21) before you use it.

Troubleshooting

Lockups and Software Problems

! **CAUTION:** Before you begin any of the procedures in this section, follow the safety instructions in the *Product Information Guide*.

The Tablet-PC does not start up

ENSURE THAT THE POWER CABLE IS FIRMLY CONNECTED TO THE TABLET-PC AND TO THE ELECTRICAL OUTLET

The Tablet-PC stops responding

➡ **NOTICE:** You may lose data if you are unable to perform an operating system shutdown.

TURN THE TABLET-PC OFF — If you are unable to get a response by pressing a key on your keyboard or touching your display with the pen or your finger, press and hold the power button for at least 8 to 10 seconds (until the Tablet-PC turns off), and then restart your Tablet-PC.

A program stops responding

END THE PROGRAM —

- 1 Press <Ctrl><Shift><Esc> simultaneously to access the Task Manager.
- 2 Click the **Applications** tab.
- 3 Click to select the program that is no longer responding.
- 4 Click **End Task**.

A program crashes repeatedly



NOTE: Most software includes installation instructions in its documentation, or on a CD or DVD.

CHECK THE SOFTWARE DOCUMENTATION — If necessary, uninstall and then reinstall the program.

A program is designed for an earlier Windows operating system

RUN THE PROGRAM COMPATIBILITY WIZARD — The Program Compatibility Wizard configures a program so that it runs in an environment similar to previous versions of Windows.

Windows Vista

- 1 Click **Start**  → **Control Panel** → **Programs** → **Use an older program with this version of Windows**.
- 2 In the welcome screen, click **Next**.
- 3 Follow the instructions on the screen.

Windows XP

- 1 Click **Start** → **Help and Support** → **Fixing a problem** → **Application and software problems**.
- 2 Click **Run Software that Worked with previous versions**.

- 3 In the welcome screen, click **Next**.
- 4 Follow the instructions on the screen.

A solid blue screen appears

TURN THE TABLET-PC OFF — If you are unable to get a response by pressing a key on your keyboard or touching your display with the pen or your finger, press and hold the power button for at least 8 to 10 seconds (until the Tablet-PC turns off), and then restart your Tablet-PC.

Other software problems

CHECK THE SOFTWARE DOCUMENTATION OR CONTACT THE SOFTWARE MANUFACTURER FOR TROUBLESHOOTING INFORMATION —

- Ensure that the program is compatible with the operating system installed on your Tablet-PC.
- Ensure that your Tablet-PC meets the minimum hardware requirements needed to run the software. See the software documentation for information.
- Ensure that the program is installed and configured properly.
- Verify that the device drivers do not conflict with the program.
- If necessary, uninstall and then reinstall the program.

BACK UP YOUR FILES IMMEDIATELY

USE A VIRUS-SCANNING PROGRAM TO CHECK THE HARD DRIVE, CDS, OR DVDs

SAVE AND CLOSE ANY OPEN FILES OR PROGRAMS AND SHUT DOWN YOUR TABLET-PC THROUGH THE START MENU

Dell Diagnostics



CAUTION: Before you begin any of the procedures in this section, follow the safety instructions in the *Product Information Guide*.



NOTICE: The Dell Diagnostics works only on Dell™ computers.



NOTE: You must use the optical drive in the D/Bay or the optional media base to access the *Driver's and Utilities* media.

When to Use the Dell Diagnostics

If you experience a problem with your Tablet-PC, perform the checks in Lockups and Software Problems (see "Lockups and Software Problems" on page 23), and run the Dell Diagnostics before you contact Dell for technical assistance.

It is recommended that you print these procedures before you begin.

See "Using the System Setup Program" in your *User's Guide* to review your Tablet-PC's configuration information, and ensure that the device that you want to test displays in the system setup program and is active.

Start the Dell Diagnostics from your hard drive or from the *Drivers and Utilities* media.



NOTE: The *Drivers and Utilities* media is optional and may not ship with your Tablet-PC.

Starting the Dell Diagnostics From Your Hard Drive

The Dell Diagnostics is located on a hidden diagnostic utility partition on your hard drive.



NOTE: If your Tablet-PC does not display a screen image, contact Dell (see "Contacting Dell" in your *User's Guide*).



NOTE: If the Tablet-PC is connected to a docking device (docked), undock it. See "Undocking Your Tablet-PC From the Media Base" and "Undocking Your Tablet-PC From the Battery Slice" in your *User's Guide* for instructions if applicable.

- 1 Ensure that the Tablet-PC is connected to an electrical outlet that is known to be working properly.
- 2 Turn on (or restart) your Tablet-PC.
- 3 Start the Dell Diagnostics in one of the following two ways:



NOTE: If you wait too long and the operating system logo appears, continue to wait until you see the Microsoft® Windows® desktop; then, shut down your Tablet-PC and try again.

- When the DELL™ logo appears, press <F12> immediately. Select **Diagnostics** from the boot menu and press <Enter>.



NOTE: Before attempting the following option, the Tablet-PC must be powered down completely.

- Press and hold the <Fn> key while powering the Tablet-PC on.

The Tablet-PC runs the Pre-boot System Assessment (PSA), a series of initial tests of your system board, keyboard, display, memory, hard drive, etc.

- During the assessment, answer any questions that appear.
- If failures are detected during the Pre-boot System Assessment, write down the error code(s) and contact Dell (see “Contacting Dell” in your *User’s Guide*).

If the Pre-boot System Assessment completes successfully, the following message appears: “Booting Dell Diagnostic Utility Partition. Press any key to continue.”

- 4 Press any key to start the Dell Diagnostics from the diagnostics utility partition on your hard drive.



NOTE: If you see a message stating that no diagnostics utility partition has been found, run the Dell Diagnostics from the *Drivers and Utilities* media.

- 5 When the Dell Diagnostics Main Menu appears, select the test you want to run. See “Dell Diagnostics Main Menu” on page 28.

Starting the Dell Diagnostics From the Drivers and Utilities Media

- 1 Insert the *Drivers and Utilities* media.
- 2 Shut down and restart the Tablet-PC.

When the DELL logo appears, press <F12> immediately.



NOTE: If you wait too long and the operating system logo appears, continue to wait until you see the Microsoft® Windows® desktop; then, shut down your Tablet-PC and try again.



NOTE: The next steps change the boot sequence for one time only. On the next start-up, the Tablet-PC boots according to the devices specified in the system setup program.

- 3 When the boot device list appears, highlight CD/DVD/CD-RW and press <Enter>.
- 4 Select the **Boot from CD-ROM** option from the menu that appears and press <Enter>.
- 5 Type 1 to start the CD menu and press <Enter> to proceed.
- 6 Select **Run the 32 Bit Dell Diagnostics** from the numbered list. If multiple versions are listed, select the version appropriate for your Tablet-PC.

- 7 When the Dell Diagnostics **Main Menu** appears, select the test you want to run.

Dell Diagnostics Main Menu

- 1 After the Dell Diagnostics loads and the **Main Menu** appears, click the button for the option you want.



NOTE: It is recommended that you select **Test System** to run a complete test on your Tablet-PC.

Option	Function
Test Memory	Run the stand-alone memory test
Test System	Run System Diagnostics
Exit	Exit the Diagnostics

- 2 After you have selected the **Test System** option from the main menu, the following menu appears:



NOTE: It is recommended that you select **Extended Test** from the menu below to run a more thorough check of devices in the Tablet-PC.

Option	Function
Express Test	Performs a quick test of devices in the system. This typically can take 10 to 20 minutes.
Extended Test	Performs a thorough check of devices in the system. This typically can take an hour or more.
Custom Test	Use to test a specific device or customize the tests to be run.
Symptom Tree	This option allows you to select tests based on a symptom of the problem you are having. This option lists the most common symptoms.

- 3 If a problem is encountered during a test, a message appears with an error code and a description of the problem. Write down the error code and problem description and contact Dell (see “Contacting Dell” in your *User’s Guide*).



NOTE: The Service Tag for your Tablet-PC is located at the top of each test screen. If you contact Dell, technical support will ask for your Service Tag.

- 4 If you run a test from the **Custom Test** or **Symptom Tree** option, click the applicable tab described in the following table for more information.

Tab	Function
Results	Displays the results of the test and any error conditions encountered.
Errors	Displays error conditions encountered, error codes, and the problem description.
Help	Describes the test and may indicate requirements for running the test.
Configuration	<p>Displays your hardware configuration for the selected device.</p> <p>The Dell Diagnostics obtains configuration information for all devices from system setup, memory, and various internal tests, and it displays the information in the device list in the left pane of the screen. The device list may not display the names of all the components installed on your Tablet-PC or all devices attached to your Tablet-PC.</p>
Parameters	Allows you to customize the test by changing the test settings.

- 5 When the tests are complete, close the test screen to return to the **Main Menu** screen. To exit the Dell Diagnostics and restart the Tablet-PC, close the **Main Menu** screen.
- 6 Remove the Dell *Drivers and Utilities* media (if applicable).

Index

B

- battery
 - charge gauge, 19
 - charging, 21
 - checking the charge, 19
 - performance, 18
 - removing, 22
 - storing, 23

C

- computer
 - crashes, 23, 25
 - stops responding, 23

D

- Dell Diagnostics, 25
- Dell support site, 9
- diagnostics
 - Dell, 25
- documentation
 - End User License Agreement, 7
 - ergonomics, 7
 - online, 9
 - Product Information Guide, 7
 - regulatory, 7
 - safety, 7

- documentation (*continued*)
 - User's Guide, 6
 - warranty, 7

- Drivers and Utilities media
 - Dell Diagnostics, 25

E

- End User License Agreement, 7
- ergonomics information, 7

H

- hardware
 - Dell Diagnostics, 25

L

- labels
 - Microsoft Windows, 8
 - Service Tag, 8

M

- media
 - operating system, 11

O

- operating system
 - reinstalling, 11
- Operating System media, 11

P

- problems
 - blue screen, 25
 - computer crashes, 23, 25
 - computer stops responding, 23
 - Dell Diagnostics, 25
 - general, 23
 - program crashes, 24
 - program stops responding, 24
 - software, 24-25
- Product Information Guide, 7

Q

- QuickSet Help, 11

R

- regulatory information, 7

S

- safety instructions, 7
- Service Tag, 8
- software
 - problems, 24-25

- Starting the Dell Diagnostics
 - From the Drivers and Utilities Media, 27

- Starting the Dell Diagnostics
 - From Your Hard Drive, 26

- support website, 9

- system views
 - back, 15
 - bottom, 16
 - front, 13
 - left side, 14
 - right side, 15

T

- troubleshooting
 - Dell Diagnostics, 25

U

- User's Guide, 6

W

- warranty information, 7
- Windows Vista
 - reinstalling, 11

Dell™ Latitude™ XT

Snelle referentiegids

Model PP12S

Opmerkingen, kennisgevingen en waarschuwingen



OPMERKING: Een OPMERKING duidt belangrijke informatie aan voor een beter gebruik van de computer.



KENNISGEVING: Een KENNISGEVING duidt mogelijke beschadiging van de hardware of gegevensverlies aan en geeft aan hoe u dergelijke problemen kunt voorkomen.



LET OP: Een **WAARSCHUWING** duidt het risico aan van schade aan eigendommen, lichamelijk letsel of overlijden.

**De informatie in dit document kan zonder voorafgaande kennisgeving worden gewijzigd.
© 2007 Dell Inc. Alle rechten voorbehouden.**

Verveelvoudiging van dit materiaal, op welke wijze dan ook, is alleen toegestaan na uitdrukkelijke, schriftelijke toestemming van Dell Inc.

Merken in dit document: *Dell*, het *DELL*-logo, *Wi-Fi Catcher*, *ExpressCharge* en *Latitude* zijn merken van Dell Inc.; *Microsoft*, *Windows* en *Windows Vista* zijn merken of gedeponeerde merken van Microsoft Corporation in de Verenigde Staten en andere landen.

Andere merken en handelsnamen die mogelijk in dit document worden gebruikt, dienen ter aanduiding van de rechthebbenden met betrekking tot de merken en namen of ter aanduiding van hun producten. Dell Inc. claimt op geen enkele wijze enig eigendomsrecht ten aanzien van andere merken of handelsnamen dan haar eigen merken en handelsnamen.

Model PP12S

December 2007

P/N UN688

Rev. A01

Inhoud

Bronnen	37
Informatie zoeken	37
De computer instellen	45
Over uw tablet pc	46
Aanzicht voorzijde	46
Aanzicht linkerzijde	47
Aanzicht rechterzijde	48
Aanzicht achterzijde	48
Aanzicht onderzijde	49
Penaanzicht	50
Batterijen gebruiken	50
Batterijprestatie	51
De batterijlading controleren	52
De batterij opladen	54
De batterij verwijderen	55
Een batterij opslaan	56
Probleemwijzer	56
Vergrendelingen en softwareproblemen	56
Dell Diagnostics	59
 Index	 65

Bronnen

Informatie zoeken



OPMERKING: Sommige functies of cd's zijn optioneel en worden mogelijk niet bij uw tablet pc geleverd. Sommige kenmerken of media zijn niet beschikbaar in bepaalde landen.



OPMERKING: Mogelijk is er additionele informatie bij uw tablet pc geleverd.



OPMERKING: U moet het optisch station in de D/Bay of het optionele mediacompartiment gebruiken om toegang te krijgen tot de gegevens op de cd *Driver's and Utilities*.

Waar bent u naar op zoek?

- Een diagnostisch programma voor mijn tablet pc
- Stuurprogramma's voor mijn tablet pc
- Documentatie over dit apparaat

Hier kunt u het vinden

cd Drivers and Utilities (Stuur- en hulpprogramma's)

OPMERKING: De cd *Drivers and Utilities* is optioneel en wordt mogelijk niet bij uw tablet pc geleverd.

Waar bent u naar op zoek?

- Notebook System Software (NSS)

Hier kunt u het vinden

De documentatie en stuurprogramma's zijn reeds op uw tablet pc geïnstalleerd. U kunt de cd *Drivers and Utilities* gebruiken om stuurprogramma's opnieuw te installeren (zie het gedeelte "Stuur- en hulpprogramma's opnieuw installeren" in de gebruikshandleiding) of Dell Diagnostics uit te voeren (zie "Dell Diagnostics" op pagina 59).

Mogelijk bevat deze cd leesmij-bestanden met informatie over technologische toevoegingen en wijzigingen voor uw tablet pc of geavanceerd referentiemateriaal voor technici en ervaren gebruikers.



OPMERKING: Updates van de stuurprogramma's en documentatie vindt u op support.dell.com.

-
- Onderdelen verwijderen en vervangen
 - Specificaties
 - Systeeminstellingen configureren
 - Problemen vaststellen en oplossen

Gebruikershandleiding voor de Dell™ Latitude™ XT

Microsoft Windows XP en Windows Vista™ Help en ondersteuning

- 1 Klik op **Start**  (of **Start** in Windows XP) → **Help en ondersteuning** → **Dell User and System Guides** → **System Guides**.
- 2 Klik op de *Gebruikershandleiding* voor deze computer.

Waar bent u naar op zoek?

- Garantie-informatie
- Algemene voorwaarden (alleen Verenigde Staten)
- Veiligheidsinstructies
- Informatie over regelgeving
- Ergonomische informatie
- Gebruiksrechtovereenkomst

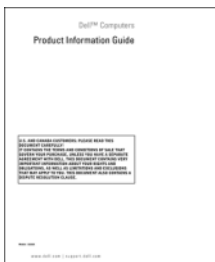
Hier kunt u het vinden**Dell™ Productinformatiegids**

-
- Mijn tablet pc instellen
 - Overzicht van de functies van uw tablet pc
 - Beschikbare accessoires voor uw tablet pc

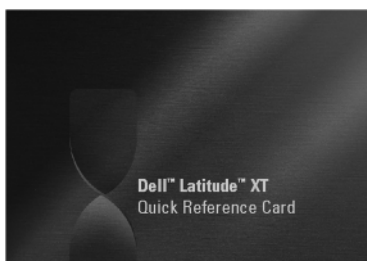
Snelle referentiekaart

Waar bent u naar op zoek?

- Servicelabel en code voor express-service
- Microsoft® Windows®-licentielabel

Hier kunt u het vinden**Het servicelabel en het Microsoft Windows-licentielabel**

OPMERKING: Het servicelabel voor uw tablet pc bevindt zich aan de onderzijde van de tablet pc, vlakbij de kap voor het geheugen en de minikaart (zie "Aanzicht onderzijde" op pagina 49).

OPMERKING: U kunt de gegevens van het servicelabel ook vinden in het systeemsetupprogramma. Zie hiervoor het gedeelte "Systeemsetup-schermen" in de gebruikshandleiding.

Het servicelabel van uw tablet pc vermeldt zowel een servicelabelnummer als een code voor express-service.

- Met behulp van de informatie op het servicelabel kunt u uw tablet pc identificeren wanneer u support.dell.com bezoekt of contact met de technische ondersteuning opneemt.
- Voer de code voor express-service, zodat uw gesprek naar de juiste medewerker wordt doorverbonden wanneer u contact opneemt met de technische ondersteuning.



OPMERKING: Het Microsoft® Windows® licentielabel bevindt zich onder de hoofdbatterij in het batterijcompartiment van de tablet pc (zie "De batterij verwijderen" op pagina 55).

- Gebruik de product key op het licentielabel als u het besturingssysteem opnieuw moet installeren.

OPMERKING: Als extra beveiligingsmaatregel is het nieuwe licentielabel van Windows voorzien van een gat om de verwijdering van het label te ontmoedigen.

Waar bent u naar op zoek?

- Oplossingen — Probleemwijzer, tips en advies van monteurs en online cursussen, FAQ's
- Community — Online discussies met andere gebruikers van Dell-producten
- Upgrades — Upgrade-informatie voor onderdelen als het geheugen, de vaste schijf en het besturingssysteem.
- Klantenservice — Contactgegevens, de status van reparatieverzoeken en bestellingen, informatie over garanties en reparaties
- Service en ondersteuning — De status van problemen en een contacthistorie, het servicecontract en online discussies met de technische ondersteuning
- Dell Technical Update Service — Proactieve berichtgeving via e-mail met betrekking van software- en hardwareupdates voor uw tablet pc
- Referentie — Documentatie voor de tablet pc, configuratiegegevens voor de tablet pc, productspecificaties en white papers
- Downloads — Door Dell gemachtigde stuurprogramma's, patches en software-updates

Hier kunt u het vinden

De Dell Support-website — support.dell.com

OPMERKING: Selecteer uw regio of bedrijfssegment om de juiste support-website op te roepen.

Waar bent u naar op zoek?	Hier kunt u het vinden
<ul style="list-style-type: none"> • Notebook System Software (NSS) — Als u het besturingssysteem van de tablet pc opnieuw installeert, moet u eveneens het hulpprogramma NSS opnieuw installeren. NSS biedt essentiële updates voor uw besturingssysteem en ondersteuning voor processors, optische stations, USB-apparaten etc. NSS is benodigd voor een juiste werking van uw Dell tablet pc. De software detecteert automatisch de tablet pc en het besturingssysteem en installeert de updates die voor uw specifieke configuratie benodigd zijn. 	<p>NSS downloaden:</p> <ol style="list-style-type: none"> 1 Ga naar support.dell.com en klik op Drivers & Downloads. 2 Voer het servicelabel of het producttype en het productmodel in en klik op Go. 3 Ga in de lijst naar System and Configuration Utilities → Dell Notebook System Software en klik op Download Now. 4 Selecteer Drivers & Downloads en klik op Go. <p>OPMERKING: De gebruikersinterface van support.dell.com kan er anders uitzien al naar gelang de keuzes die u tijdens de bestelling van uw tablet pc hebt gemaakt.</p>
<ul style="list-style-type: none"> • Softwareupgrades en probleempijzer — FAQ's, nieuws en algemene status van uw computersysteem 	<p>Het hulpprogramma Dell Support</p> <p>De Dell Support Utility is een geautomatiseerd update- en berichtgevingssysteem dat op uw tablet pc is geïnstalleerd. Dit hulpprogramma biedt real-time scans voor een gezonde computeromgeving, softwareupgrades en relevante informatie om zelf problemen op te lossen. U kunt de Dell Support Utility openen via het pictogram  in het systeemvak van Windows. Zie voor meer informatie het gedeelte "Het hulpprogramma Dell Support" in de gebruikshandleiding.</p>

Waar bent u naar op zoek?**Hier kunt u het vinden**

- Informatie over uw tablet pc en onderdelen vinden
- Verbinding maken met het internet
- Gebruikersaccounts toevoegen voor verschillende personen
- Bestanden en instellingen van een andere tablet pc overzetten

Windows Introductiecentrum

Het Windows Introductiecentrum verschijnt automatisch wanneer u de tablet pc voor de eerste keer gebruikt. U kunt ervoor kiezen om het Introductiecentrum elke keer te laten verschijnen wanneer u de tablet pc opstart, of deze functie uitschakelen. Als u het Introductiecentrum hebt gedeactiveerd, kunt u het als volgt opnieuw openen:

Windows Vista — Klik op **Start**  → **Introductiecentrum**.

Windows XP — Klik op **Start** → **Help en ondersteuning** → **Welcome to Tablet PC**.

-
- Microsoft Windows XP of Windows Vista™ gebruiken
 - Met programma's en bestanden werken
 - Het bureaublad personaliseren

Windows Help en ondersteuning

1 Start  (of **Start** in Windows XP) → **Help en ondersteuning**.

2 Type in *Zoekhulp* een woord of zinsnede die het probleem beschrijft. Druk vervolgens op <Enter> of klik op het vergrootglas.

3 Klik op het onderwerp dat uw probleem beschrijft.

4 Volg de instructies op het scherm.

-
- Informatie over de functies van de tablet pc, netwerkactiviteit, de Energiebeheer-wizard, sneltoetsen en andere items die met Dell QuickSet kunnen worden geregeld

Het helpbestand van Dell QuickSet

Om het helpbestand van *Dell QuickSet* weer te geven, drukt u op de *QuickSet*-knop voor de tabletinstellingen (zie "Aanzicht voorzijde" op pagina 46) of klikt u met de rechtermuisknop op het *QuickSet*-pictogram in het systeemvak van Microsoft® Windows® en selecteert u **Help**. Het systeemvak van Windows bevindt zich rechts onderin het scherm.

Waar bent u naar op zoek?

- Het besturingssysteem opnieuw installeren

Hier kunt u het vinden

De cd Operating System (Besturingssysteem)

Het besturingssysteem is reeds op uw tablet pc geïnstalleerd. Om het besturingssysteem opnieuw te installeren gebruikt u de cd *Operating System*. Zie het gedeelte "De cd Operating System (Besturingssysteem) gebruiken" in de gebruikshandleiding.



Nadat u het besturingssysteem opnieuw hebt geïnstalleerd, moet u de cd *Drivers and Utilities* gebruiken om de stuurprogramma's voor de apparaten die bij de tablet pc werden geleverd, opnieuw te installeren.

De product key voor het besturingssysteem wordt vermeld op het licentielabel van Microsoft® Windows®. Dit label bevindt zich op het compartiment van de hoofdbatterij van uw tablet pc (zie "De batterij verwijderen" op pagina 55).

OPMERKING: De kleur van de schijf is afhankelijk van het besturingssysteem dat u hebt besteld.

De computer instellen

! **LET OP:** Voordat u met een van de procedures in dit gedeelte begint, dient u de veiligheidsinstructies op te volgen die in de *Productinformatiegids* zijn beschreven.

- 1 Haal de onderdelen uit de doos met accessoires.
- 2 Leg de onderdelen klaar. U hebt deze nodig om de computer te kunnen opstarten.

De doos met accessoires bevat tevens gebruikersdocumentatie en eventuele software of extra hardware die u hebt besteld (zoals pc-kaarten, stations of batterijen).

- 3 Sluit de netadapter aan op de aansluiting op de computer en op het stopcontact.



- 4 Open de computer en druk op het aan/uit-knopje om de computer op te starten (zie "Aanzicht voorzijde" op pagina 46).



OPMERKING: Het verdient de aanbeveling om de computer ten minste één keer aan en uit te zetten voor u kaarten installeert of de computer aansluit op een dockingstation of op een extern apparaat zoals een printer.

Over uw tablet pc

➔ KENNISGEVING: Om schade aan het beeldscherm te voorkomen, moet u ervoor zorgen dat de tablet pc zich in de notebookmodus bevindt en dat het beeldscherm tijdens het reizen is gesloten.

Aanzicht voorzijde



- | | | | |
|---|---|----|-----------------------|
| 1 | handvat | 2 | beeldscherm |
| 3 | omgevingslichtsensor (alleen beschikbaar voor het optionele Dual-bulb CCFL LCD-beeldscherm) | 4 | apparaatstatuslampjes |
| 5 | digital array-microfoon | 6 | biometrische lezer |
| 7 | touchpad | 8 | touchpad-knoppen |
| 9 | track stick-knoppen | 10 | toetsenbord |

- | | |
|---|--|
| 11 track stick | 12 draaischarnier |
| 13 digital array-microfoon | 14 aan/uit-knop |
| 15 Windows® beveiligingsknop | 16 beeldschermrotatieknop |
| 17 QuickSet-knop voor de tabletinstellingen | 18 knop voor snelle toegang tot de emailtoepassing |

Aanzicht linkerzijde



- | | |
|--------------------------------------|-------------------------|
| 1 LED-lampje pen | 2 pen |
| 3 externe antenne voor draadloos WAN | 4 IEEE 1394-aansluiting |

OPMERKING: De externe antenne wordt alleen meegeleverd bij WWAN-kaarten, en is niet in de standaard systeemconfiguratie opgenomen. Het systeem is uitgerust met een plug die verwijderd moet worden voordat u de antenne en WWAN-kaart installeert.

- | | |
|-------------------|------------------|
| 5 USB-aansluiting | 6 luchtopeningen |
| 7 luidspreker | |

Aanzicht rechterzijde



- | | | | |
|---|---|---|------------------------------|
| 1 | aan/uit-schakelaar voor draadloze technologie | 2 | Wi-Fi Catcher™-knop |
| 3 | USB-aansluiting | 4 | ExpressCard-sleuf |
| 5 | sleuf voor Secure Digital (SD)-kaart | 6 | connector voor hoofdtelefoon |
| 7 | microfoonaansluiting | 8 | sleuf voor beveiligingskabel |

Aanzicht achterzijde



- | | | | |
|---|-----------------------------|---|-----------------------------|
| 1 | aansluiting voor netadapter | 2 | videoaansluiting |
| 3 | terug-knop tablet pc | 4 | schuifbedieningsknop |
| 5 | netwerkconnector | 6 | USB-aansluiting met voeding |
| 7 | draaischarnier | 8 | handvat tablet pc |
| 9 | sleuf voor penkabel | | |

Aanzicht onderzijde

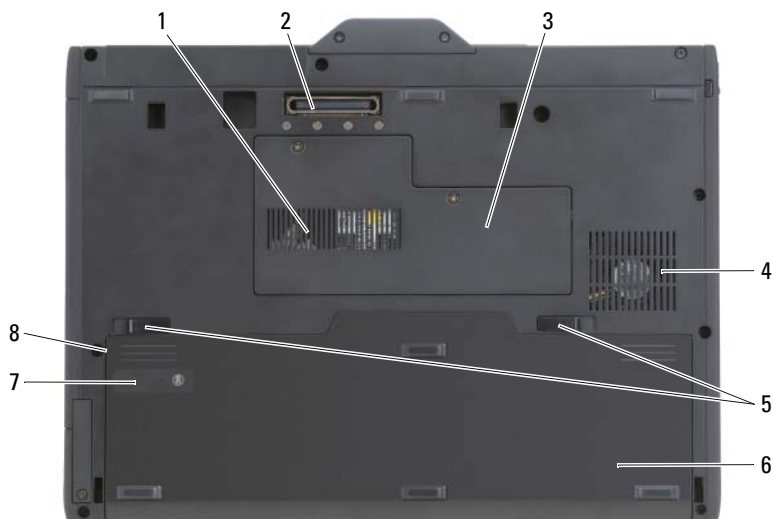

- | | | | |
|---|--|---|---|
| 1 | ventilatieopening | 2 | aansluiting docking-station |
| 3 | klep voor geheugenkaart en minikaart | 4 | opening voor ventilator |
| 5 | ontgrendelingsmechanismen batterijcompartiment (2) | 6 | hoofdbatterij |
| 7 | ladingmeter/statusmeter batterij | 8 | batterijcompartiment (onder de hoofdbatterij) |

 **OPMERKING:** Het licentielabel van Microsoft® Windows® License bevindt zich onder de hoofdbatterij in het batterijcompartiment van uw tablet pc (zie "De batterij verwijderen" op pagina 55).

 **LET OP:** **Blokkeer de luchtopeningen niet, duw er geen voorwerpen in en zorg dat er zich geen stof in de openingen ophoopt. Gebruik de tablet pc niet binnen een omgeving waar sprake is van weinig luchtstroom, zoals een gesloten koffer. Als u de luchtstroom blokkeert, kan de tablet pc beschadigd raken of kan er brand ontstaan. Wanneer de tablet pc warm wordt, zal deze de ventilator inschakelen. Het is normaal dat de ventilator geluid maakt. Dit wijst niet op een probleem met de ventilator of tablet pc.**

Penaanzicht

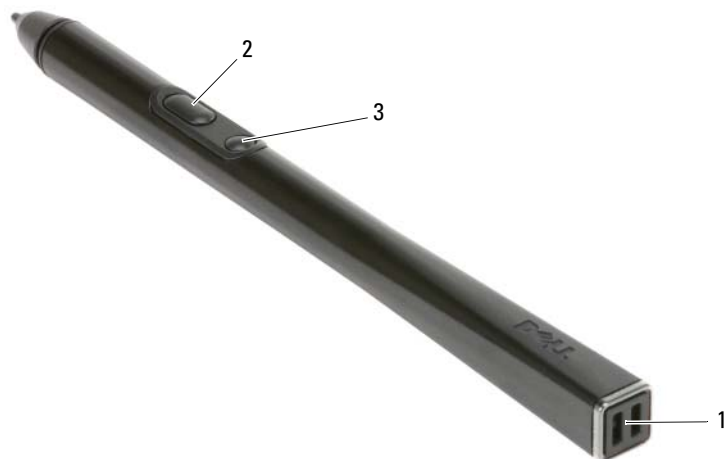

- 1 sleuven voor penkabel 2 rechterpenknop
3 wisknop op pen

Batterijen gebruiken

- !** **LET OP:** Het gebruik van een incompatibele batterij kan de kans op brand of een explosie vergroten. Vervang de batterij uitsluitend met een compatibele batterij die u bij Dell hebt aangeschaft. Deze batterij is speciaal ontworpen voor gebruik in een Dell-computer. Gebruik geen batterij van een andere computer voor uw Dell-computer.
- !** **LET OP:** Gooi batterijen niet met het huisafval weg. Als de batterij geen energie meer bevat, moet u contact opnemen met de plaatselijke vuilophaal- of milieudienst voor advies over het verwijderen van een lithium-ionbatterij. Zie "Batterijen wegwerpen" in de *Productinformatiegids*.
- !** **LET OP:** Misbruik van de batterij kan de kans op brand of chemische brandwonden verhogen. Maak geen gaten in batterijen, gooi batterijen niet in het vuur, maak batterijen niet open en stel batterijen niet bloot aan een temperatuur hoger dan 65°C. Houd de batterij buiten bereik van kinderen. Ga uiterst voorzichtig met beschadigde of lekkende batterijen om. Beschadigde batterijen kunnen lekken en lichamelijke schade of schade aan uw apparatuur opleveren.

Batterijprestatie



OPMERKING: Raadpleeg de *Productinformatiegids* of het afzonderlijke papieren garantiedocument dat met uw computer is meegeleverd voor informatie over de Dell-garantie voor uw computer.

Voor een optimale prestatie van de tablet pc en om de instellingen van de BIOS te behouden, dient u de draagbare Dell™ tablet pc te alle tijden te gebruiken terwijl de hoofdbatterij geïnstalleerd is. Er wordt standaard één batterij meegeleverd; deze bevindt zich in het batterijcompartiment.



OPMERKING: Omdat de batterij wellicht niet helemaal opgeladen is, raadt Dell u aan om de netadapter van de computer aan te sluiten op een stopcontact als u de computer voor het eerst gebruikt. Voor de beste resultaten blijft u de netadapter beter gebruiken tot de batterij helemaal is opgeladen. Om de batterijladingstatus weer te geven, kunt u de Energiemeter in Energiebeheer raadplegen (zie "De energiebeheerinstellingen openen" in de *gebruikshandleiding*).



OPMERKING: De werkingduur van de batterij is afhankelijk van de werkomstandigheden.



OPMERKING: Het wordt aanbevolen dat u de computer op een stopcontact aansluit wanneer u naar een cd of dvd schrijft.



De werkduur van de tablet pc op batterijstroom wordt aanzienlijk verlaagd wanneer u bewerkingen uitvoert, zoals onder meer:

- Het gebruik van optische stations.
- Draadloze communicatieapparaten, pc-kaarten, Express-kaarten, mediageheugenkaarten of USB-apparaten gebruiken.
- Het gebruik van zeer heldere weergave-instellingen, driedimensionale screensavers of andere energieverbruikende programma's zoals complexe driedimensionale grafische toepassingen.
- Het op maximale prestatie laten draaien van de computer. Zie "De energiebeheerinstellingen configureren" in de gebruikshandleiding voor informatie over het openen van de energiebeheerinstellingen van Windows of Dell QuickSet, een hulpprogramma dat u kunt gebruiken om de energiebeheerinstellingen te configureren.

U kunt de lading van de batterij controleren alvorens u deze in de computer plaatst. U kunt de energiebeheeropties ook zo instellen dat u wordt gewaarschuwd wanneer de batterij bijna leeg is.

De batterijlading controleren

De volgende functies bieden informatie over de batterijlading:

- Dell QuickSet-batterijmeter
- Het venster **Energiemeter** in Microsoft Windows en het pictogram **Stroom** ( in Windows Vista en  in Windows XP)
- Batterijladingmeter en batterijstatusmeter
- Waarschuwing bijna lege batterij

Dell™ QuickSet-batterijmeter

Als Dell QuickSet is geïnstalleerd, drukt u op <Fn> <F3> om de QuickSet-batterijmeter weer te geven. De batterijmeter toont de status, de levensduur, het laadniveau en de laadtijd van de batterij van de computer.

Voor meer informatie over QuickSet klikt u met de rechtermuisknop op het Quickset-pictogram op de taakbalk en klikt u vervolgens op **Help**.

Ladingmeter

De ladingmeter op de batterij biedt u informatie over de volgende zaken:

- De batterijlading (klik *kort* op de statusknop)
- De batterijstatus (houd de statusknop *ingedrukt*)

De werkingsduur van de batterij wordt grotendeels bepaald door het aantal keren dat deze is opgeladen. Als de batterij al een paar honderd keer is opgeladen en ontladen, gaat iets van de laadcapaciteit — of het laadvermogen van de batterij — verloren. Een batterij kan dus wel een status "geladen" geven en toch een beperkte laadcapaciteit (vermogen) hebben.

Batterijlading controleren

Als u de batterijlading wilt controleren, *moet u* de statusknop op de batterijladingmeter ingedrukt houden om de lampjes voor het ladingniveau op te doen lichten. Elk lampje vertegenwoordigt ongeveer 20 procent van de totale batterijlading. Als bijvoorbeeld tachtig procent van de lading resteert, zullen er vier lampjes branden. Als er geen lampjes branden, is de batterij leeg.

De batterijstatus controleren



OPMERKING: U kunt de batterijstatus op twee manieren raadplegen: door gebruik te maken van de ladingmeter op de batterij zoals hieronder beschreven of door gebruik te maken van de batterijmeter in Dell QuickSet. Voor meer informatie over QuickSet klikt u met de rechtermuisknop op het pictogram op de taakbalk en klikt u vervolgens op **Help**.

Als u het batterijvermogen wilt meten met de laadmeter, moet u minstens 3 seconden de statusknop op de batterijladingmeter ingedrukt houden. Als er geen lampjes gaan branden, verkeert de batterij in goede toestand, en beschikt deze over meer dan 80 procent van zijn oorspronkelijke oplaadcapaciteit. Hoe meer lampjes branden, hoe lager het vermogen. Als er vijf lampjes branden, blijft er minder dan 60 procent van de laadcapaciteit van de batterij over en is het raadzaam om deze te vervangen. Zie voor meer informatie over de batterijwerkingsduur "Batterijen gebruiken" op pagina 50.

Waarschuwing batterij bijna leeg



KENNISGEVING: Om het verlies of de beschadiging van gegevens te voorkomen, moet u uw werk na een waarschuwing van een bijna lege batterij direct opslaan en vervolgens de computer op het stopcontact aansluiten. Als de batterij helemaal leeg is, wordt automatisch de slaapstand gestart.

U wordt door middel van een pop-upvenster gewaarschuwd als de batterijlading voor ongeveer 90 procent is verbruikt. Als er twee batterijen zijn geïnstalleerd, houdt de waarschuwing voor lage batterijspanning in dat de gecombineerde lading voor beide batterijen voor ongeveer 90 % is opgebruikt. Zodra een kritiek laag niveau wordt bereikt, gaat de computer automatisch in slaapstand.

U kunt de instellingen voor de batterijwaarschuwingen definiëren in **Quickset** of in het venster **Eigenschappen voor energiebeheer**. Zie "Energiebeheerinstellingen definiëren" in de *Gebruikershandleiding* voor meer informatie over toegang tot **QuickSet** of het venster **Energiebeheer**.

Om handmatig de slaapstand in Windows Vista te activeren, klikt u op de knop Start van Windows Vista  en beweegt u de muisaanwijzer over de rechter driehoek naast het hangslotpictogram om het venster **Energiebeheerinstellingen** te openen. Vervolgens klikt u op **Slaapstand**.

Om de tablet pc handmatig in de slaapstand van Windows XP te zetten, moet u eerste de slaapstand activeren.

U activeert de slaapstand als volgt:

- 1 Klik op **Start**→ **Configuratiescherm**→ **Prestaties en onderhoud**→ **Energiebeheer**.
- 2 Klik op het tabblad **Slaapstand**.
- 3 Selecteer de optie **Slaapstand inschakelen**.
- 4 Klik op **Toepassen** en klik op **OK**.

U kunt de tablet pc als volgt in de slaapstand zetten:

- 1 Houd de toetsencombinatie <Ctrl><Alt> ingedrukt.
- 2 Selecteer **Afsluiten**→ **Slaapstand**.

Afhankelijk van de energiebeheerinstellingen in het venster **Energiebeheerinstellingen** of de QuickSet Power Management Wizard, kunt u de slaapstand met behulp van een van de volgende methoden activeren:

- Druk op de aan/uit-knop.
- Sluit het beeldscherm.
- Druk op <Fn><Esc>.



OPMERKING: Sommige pc-kaarten of express-kaarten werken mogelijk niet goed nadat de computer uit de slaapstand komt. Verwijder de kaart en installeer deze opnieuw of start de computer gewoon opnieuw op.

Druk op de aan/uit-knop om de slaapstand te verlaten. Het kan even duren voordat de computer uit de slaapstand komt. Raadpleeg voor meer informatie over de slaapstand de documentatie die met het besturingssysteem werd geleverd. Zie de documentatie die met het besturingssysteem is geleverd voor meer informatie over de slaapstand.

De batterij opladen

Als u de computer aansluit op een stopcontact of een batterij aanbrengt terwijl de computer op een stopcontact is aangesloten, zal de computer de lading en temperatuur van de batterij controleren. Indien nodig zal de netadapter de batterij opladen en de batterijlading op peil houden.



OPMERKING: De oplaadtijd is langer als de computer aan staat. De oplaadtijd zal langer zijn als de computer aan staat. U kunt de batterij in de computer laten zolang u dat wilt. De interne circuits van de batterij voorkomen dat de batterij wordt overladen.

Als de batterij verhit is geraakt door gebruik in de computer of omdat de omgevingstemperatuur te hoog is, is het mogelijk dat de batterij niet wordt opgeladen als u de computer op een stopcontact aansluit.

De batterij is te warm om te beginnen met opladen als het lampje  afwisselend groen en oranje knippert. Koppel de computer los van het stopcontact en laat de computer en batterij afkoelen tot kamertemperatuur. Sluit de computer vervolgens aan op een stopcontact om de batterij op te laden.

Zie voor informatie over het oplossen van problemen met een batterij het gedeelte "Problemen met de stroomvoorziening" in de gebruikshandleiding.

De batterij verwijderen



LET OP: Het gebruik van een incompatibele batterij kan de kans op brand of een explosie vergroten. Vervang de batterij uitsluitend met een compatibele batterij die u bij Dell hebt aangeschaft. De batterij is speciaal gemaakt voor een Dell™-computer. Gebruik geen batterij van een andere computer voor uw Dell-computer.



LET OP: Voordat u deze procedures uitvoert, moet u de computer uitzetten, de stekker van de netadapter uit het stopcontact verwijderen, de stekker van de modem uit het modemcontact en de computer verwijderen en alle andere externe kabels uit de computer verwijderen.



KENNISGEVING: U moet alle externe kabels uit de computer verwijderen om eventuele schade te voorkomen.



KENNISGEVING: Als u ervoor kiest om de batterij te vervangen terwijl de computer zich in standby-modus bevindt, moet u de batterij binnen 1 minuut vervangen voordat de computer zichzelf afsluit en onbewaarde gegevens verloren gaan.

De batterij verwijderen:

- 1 Als de computer is aangesloten op een dockingstation, koppelt u het dockingstation los. Zie de documentatie bij het dockingstation voor instructies over het loskoppelen.
- 2 Zorg ervoor dat de computer uitstaat of zich in een energiebeheermodus bevindt.
- 3 Schuif de batterijvergrendeling aan de onderzijde van de computer open en verwijder de batterij uit haar compartiment.

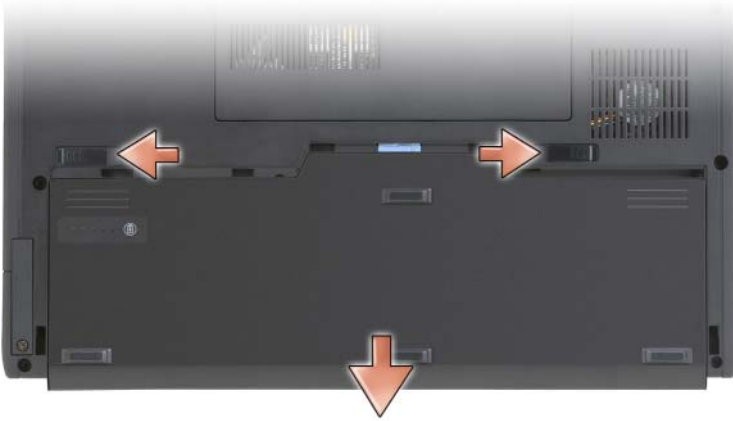

Als u de batterij wilt vervangen, volgt u dezelfde procedure in omgekeerde volgorde.

Een batterij opslaan

Verwijder de batterij als u de computer voor langere tijd opslaat. Een batterij verliest zijn lading als deze gedurende een lange periode niet wordt gebruikt. Na een lange opslagperiode moet u voor gebruik de batterij volledig opladen (zie "De batterij opladen" op pagina 54).

Probleemwijzer

Vergrendelingen en softwareproblemen

! **LET OP:** Voordat u met een van de procedures in dit gedeelte begint, dient u de veiligheidsinstructies op te volgen die in de *Productinformatiegids* zijn beschreven.

De tablet pc start niet op

CONTROLEER OF DE STROOMKABEL OP JUISTE WIJZE IS AANGESLOTEN OP DE TABLET PC EN HET STOPCONTACT

De tablet pc reageert niet meer



KENNISGEVING: Als u het besturingssysteem niet kunt afsluiten, bestaat de mogelijkheid dat u gegevens zult verliezen.

ZET DE TABLET PC UIT — Als de tablet niet reageert wanneer u een toets op het toetsenbord indrukt of het beeldscherm met uw pen of vinger aanraakt, moet u de aan/uit-knop minimaal 8 tot 10 seconden ingedrukt houden, totdat de tablet pc wordt uitgeschakeld. Start de tablet pc vervolgens opnieuw op.

Een programma reageert niet meer

BEËINDIG HET PROGRAMMA —

- 1 Druk tegelijkertijd op <Ctrl><Shift><Esc> om Taakbeheer te openen.
- 2 Klik op het tabblad **Toepassingen**.
- 3 Selecteer het programma dat niet meer reageert.
- 4 Klik op **Taak beëindigen**.

Een programma crasht regelmatig



OPMERKING: De meeste software wordt geleverd met installatieaanwijzingen in een papieren handleiding, of op een cd of dvd.

CONTROLEER DE SOFTWAREDOCUMENTATIE — Indien nodig maakt u de installatie van het programma ongedaan en installeert u het opnieuw.

Een programma is bestemd voor een eerdere Windows-versie

VOER DE WIZARD PROGRAMMACOMPATIBILITEIT UIT — De Wizard Programmacompatibiliteit stelt programma's op zodanige wijze in dat deze in een omgeving wordt uitgevoerd die vergelijkbaar is met vorige versies van Windows.

Windows Vista

- 1 Klik op **Start**  → **Configuratiescherm** → **Programma's** → **Een ouder programma met deze versie van Windows gebruiken**.
- 2 Klik in het welkomstschermbild op **Volgende**.
- 3 Volg de instructies op het scherm.

Windows XP

- 1 Klik op Start→ Help en ondersteuning→ Een probleem oplossen→ Problemen met toepassingen of software.
- 2 Klik op Software uitvoeren die in eerdere versies werkte.
- 3 Klik in het welkomstscherf op **Volgende**.
- 4 Volg de instructies op het scherm.

Er verschijnt een diepblauw scherm

ZET DE TABLET PC UIT — Als de tablet niet reageert wanneer u een toets op het toetsenbord indrukt of het beeldscherm met uw pen of vinger aanraakt, moet u de aan/uit-knop minimaal 8 tot 10 seconden ingedrukt houden, totdat de tablet pc wordt uitgeschakeld. Start de tablet pc vervolgens opnieuw op.

Overige softwareproblemen

CONTROLEER DE SOFTWAREDOCUMENTATIE OF NEEM CONTACT OP MET DE SOFTWAREFABRIKANT VOOR MOGELIJKE OPLOSSINGEN —

- Controleer of het programma geschikt is voor het besturingssysteem dat op uw tablet pc is geïnstalleerd.
- Controleer of de tablet pc voldoet aan de minimale hardwarevereisten voor het uitvoeren van de software. Raadpleeg de softwarehandleiding voor informatie.
- Controleer of het programma op juiste wijze is geïnstalleerd en geconfigureerd.
- Controleer of de stuurprogramma's voor het apparaat geen conflict hebben met het programma.
- Indien nodig maakt u de installatie van het programma ongedaan en installeert u het opnieuw.

MAAK METEEN EEN BACK-UP VAN UW BESTANDEN

GEBRUIK EEN ANTIVIRUSPROGRAMMA OM DE VASTE SCHIJF, CD'S OF DVD'S TE SCANNEN

BEWAAR ALLE GEGEVENS EN SLUIT ALLE GEOPENDE BESTANDEN EN PROGRAMMA'S, EN ZET DE TABLET PC UIT VIA HET MENU START

Dell Diagnostics



LET OP: Voordat u met een van de procedures in dit gedeelte begint, dient u de veiligheidsinstructies op te volgen die in de *Productinformatiegids* zijn beschreven.



KENNISGEVING: Dell Diagnostics) werkt alleen op Dell™-computers.



OPMERKING: U moet het optisch station in de D/Bay of het optionele mediacompartiment gebruiken om toegang te krijgen tot de gegevens op de cd *Driver's and Utilities*.

Wanneer u Dell Diagnostics kunt gebruiken

Als u een probleem met de tablet pc ondervindt, moet u de tests uitvoeren die in het gedeelte Vergrendelingen en softwareproblemen zijn beschreven (zie "Vergrendelingen en softwareproblemen" op pagina 56) en Dell Diagnostics uitvoeren alvorens u contact opneemt voor technische ondersteuning.

Het verdient de aanbeveling om deze procedures af te drukken alvorens u begint.

Zie "Het systeemsetupprogramma gebruiken" in de gebruikshandleiding voor een overzicht van de configuratiegegevens voor uw tablet pc. Zorg ervoor dat het apparaat dat u wilt testen in het systeemsetupprogramma wordt vermeld en is geactiveerd.

Start Dell Diagnostics vanaf de vaste schijf of vanaf de cd *Drivers and Utilities*.



OPMERKING: De cd *Drivers and Utilities* is optioneel en wordt mogelijk niet met de tablet pc geleverd.

Dell Diagnostics starten vanaf de vaste schijf

Dell Diagnostics is geïnstalleerd op een verborgen partitie op de vaste schijf.



OPMERKING: Als er niets op het beeldscherm van de tablet pc verschijnt, moet u contact opnemen met Dell (zie "Contact opnemen met Dell" in de *gebruikshandleiding*).



OPMERKING: Als de tablet pc is gekoppeld aan een docking-apparaat, moet u de tablet pc ontkoppelen. Zie "De tablet pc ontkoppelen van het mediacompartiment" en "De tablet pc ontkoppelen van de uitbreidingsbatterij" in de *gebruikshandleiding* voor aanwijzingen, indien van toepassing.

- 1 Zorg ervoor dat de stekker van de tablet pc is aangesloten op een werkend stopcontact.
- 2 Zet de tablet pc aan of start deze opnieuw op.
- 3 Start Dell Diagnostics op een van de volgende twee manieren:



OPMERKING: Als u te lang wacht en het logo van het besturingssysteem verschijnt, moet u blijven wachten tot het bureaublad van Microsoft® Windows® verschijnt. Zet de tablet pc vervolgens uit en probeer het opnieuw.

- Druk zodra het DELL™-logo wordt weergegeven onmiddellijk op <F12>. Selecteer Diagnostics (Diagnose) in het opstartmenu en druk op <Enter>.



OPMERKING: Voordat u de volgende mogelijkheid uitprobeert, moet u alle stroom naar de tablet pc uitzetten.

- Houd de toets <Fn> ingedrukt terwijl u de tablet pc aanzet.

De tablet zal de Pre-boot System Assessment (PSA) uitvoeren. Dit is een reeks van initiële tests van het moederbord, het toetsenbord, het beeldscherm, het geheugen, de vaste schijf enzovoort.

- Beantwoord tijdens de analyse eventuele vragen die worden gesteld.
- Als er fouten worden gedetecteerd tijdens de Pre-boot System Assessment, moet u de foutcode(s) noteren en contact met Dell opnemen (zie "Contact opnemen met Dell" in de gebruikshandleiding).

Als de Pre-boot System Assessment op succesvolle wijze is voltooid, verschijnt het volgende bericht: "Booting Dell Diagnostic Utility Partition. Press any key to continue".

- 4 Druk op een toets om Dell Diagnostics te starten vanaf de partitie met het diagnostische hulpprogramma op de harde schijf.



OPMERKING: Als een bericht wordt weergegeven dat er geen partitie met een diagnostisch hulpprogramma is gevonden, activeert u Dell Diagnostics vanaf de cd *Drivers and Utilities*.

- 5 Als het hoofdmenu van Dell Diagnostics wordt weergegeven, selecteert u de test die u wilt uitvoeren. Zie "Het hoofdmenu van Dell Diagnostics" op pagina 61.

Dell Diagnostics starten vanaf de cd Drivers and Utilities

- 1 Plaats de cd *Drivers and Utilities* (Stuur- en hulpprogramma's) in het station.
- 2 Zet de tablet pc uit en start deze opnieuw op.
Zodra het DELL-logo verschijnt, drukt u meteen op <F12>.



OPMERKING: Als u te lang wacht en het logo van het besturingssysteem verschijnt, moet u blijven wachten tot het bureaublad van Microsoft® Windows® verschijnt. Zet de tablet pc vervolgens uit en probeer het opnieuw.



OPMERKING: Met de volgende stappen wordt de opstartvolgorde slechts één keer gewijzigd. De volgende keer dat de tablet pc opstart, zal deze opstarten vanaf de opstartbronnen die in het systeemsetupprogramma zijn ingesteld.

- 3 Wanneer de lijst met opstartbronnen verschijnt, markeert u CD/DVD/CD-RW en drukt u op <Enter>.
- 4 Selecteer de optie **Boot from CD-ROM** (Opstarten vanaf cd-rom) in het menu en druk vervolgens op <Enter>.
- 5 Type 1 om het cd-menu op te roepen en druk op <Enter> om verder te gaan.
- 6 Selecteer **Run the 32 Bit Dell Diagnostics** in de genummerde lijst. -Als er meerdere versies worden vermeld, moet u de juiste versie voor uw tablet pc selecteren.
- 7 Als het **Hoofdmenu** van het Dell Diagnostics wordt weergegeven, selecteert u de test die u wilt uitvoeren.

Het hoofdmenu van Dell Diagnostics

- 1 Als het hoofdmenu van Dell Diagnostics verschijnt, klikt u op de knop voor de gewenste optie.



OPMERKING: U wordt aangeraden om **Test System** (Computer testen) te selecteren om een volledige test van uw tablet pc uit te voeren.

Optie	Functie
Test Memory (Geheugen testen)	Hiermee voert u een geheugentest uit
Test System (Computer testen)	Hiermee voert u een diagnostische scan van de computer uit
Exit (Afsluiten)	Hiermee sluit u Dell Diagnostics af

- Als u de optie **Test System** (Computer testen) selecteert, zal het volgende menu worden weergegeven:



OPMERKING: U wordt aangeraden om in het onderliggende menu **Extended Test** (Uitgebreide test) te selecteren om een grondiger test uit te voeren van de apparaten binnen de tablet pc.

Optie	Functie
Express Test (Snelle test)	Hiermee voert u een snelle test van de apparaten binnen de computer uit. Deze test neemt normaliter 10 tot 20 minuten in beslag.
Extended Test (Uitgebreide test)	Hiermee voert u een grondige controle van apparaten binnen de computer uit. Deze test neemt normaliter minimaal een uur in beslag.
Custom Test (Aangepaste test)	Hiermee kunt u een specifiek apparaat testen of zelf bepalen welke testen worden uitgevoerd.
Symptom Tree (Symptomenstructuur)	Hiermee kunt u testen selecteren op basis van de probleemsymptomen. Met behulp van deze optie geeft u lijst van de meest voorkomende symptomen weer.

- Als er tijdens een test een probleem wordt opgespoord, wordt er een bericht weergegeven met de foutcode en een beschrijving van het probleem. Noteer de foutcode en een beschrijving van het probleem en neem contact met Dell op (zie "Contact opnemen met Dell" in de *gebruikshandleiding*).



OPMERKING: Het servicelabel van de tablet pc bevindt zich bovenin elk testscherm. Als u contact opneemt met Dell, zullen de medewerkers van de technische ondersteuning naar het servicelabel vragen.

- Wanneer u een test uitvoert van de optie **Custom Test** (Aangepaste test) of **Symptom Tree** (Symptomenstructuur), kunt u voor meer informatie over de test op een van de tabbladen klikken die in de volgende tabel worden beschreven.

Tabblad	Functie
Results (Resultaten)	Hier worden de resultaten van de test weergegeven, samen met eventuele foutcondities die zijn aangetroffen.
Errors (Fouten)	Hier worden de aangetroffen foutcondities en de foutcodes en een beschrijving van het probleem weergegeven.
Help	Hier wordt de test beschreven en worden eventuele vereisten voor het uitvoeren van de test vermeld.
Configuration (Configuratie)	Hier wordt een beschrijving van de hardwareconfiguratie voor het geselecteerde apparaat weergegeven. Het hulpprogramma Dell Diagnostics haalt configuratiegegevens op voor alle apparaten uit de systeeminstellingen, het geheugen, verschillende interne tests en geeft de informatie weer in de lijst met apparaten in het linkervenster van het scherm. De lijst met apparaten vermeldt mogelijk niet de namen van alle onderdelen die op uw tablet pc zijn geïnstalleerd of daarop zijn aangesloten.
Parameters	Hiermee kunt u de test aanpassen door de testinstellingen te wijzigen.

- 5 Zodra de tests zijn voltooid, sluit u het testscherm om terug te keren naar het hoofdmenu. Om Dell Diagnostics af te sluiten en de tablet pc opnieuw te starten, moet u het hoofdvenster sluiten.
- 6 Verwijder de cd *Drivers and Utilities* uit het station (indien aanwezig).

Index

B

- batterij
 - lading controleren, 52
 - ladingmeter, 52
 - opladen, 54
 - opslaan, 56
 - prestatie, 51
 - verwijderen, 55
- besturingssysteem
 - opnieuw installeren, 44

C

- cd
 - Operating System, 44
- cd Drivers and Utilities
 - Dell Diagnostics, 59
- cd Operating System, 44
- computer
 - crasht, 56-58
 - reageert niet meer, 56-57

D

- Dell Diagnostics, 59
- Dell Diagnostics starten vanaf de cd Drivers and Utilities, 61
- Dell Support-website, 41

- diagnostische gegevens
 - Dell, 59
- documentatie
 - ergonomisch, 39
 - garanties, 39
 - gebruikshandleiding, 38
 - licentieovereenkomst voor eindgebruikers, 39
 - online, 41
 - Productinformatiegids, 39
 - regelgeving, 39
 - veiligheid, 39

E

- ergonomische informatie, 39

G

- garantie-informatie, 39
- gebruikshandleiding, 38

H

- hardware
 - Dell Diagnostics, 59

L

labels

- Microsoft Windows
licentielabel, 40
- servicelabel, 40

licentieovereenkomst voor
eindgebruikers, 39

P

problemen

- algemeen, 56
- blauw scherm, 58
- computer crasht, 56-58
- computer reageert niet
meer, 56-57
- Dell Diagnostics, 59
- programma crasht, 57
- programma reageert niet meer, 57
- software, 57-58

problemen oplossen

- Dell Diagnostics, 59

Productinformatiegids, 39

Q

QuickSet Help, 43

R

regelgeving, 39

S

servicelabel, 40

software

- problemen, 57-58

support-website, 41

systemaanzichten

- achterzijde, 48
- linkerzijde, 47
- onderzijde, 49
- rechterkant, 48
- vooraanzicht, 46

systeemweergaven

- knop, 49

V

veiligheidsinstructies, 39

W

Windows Vista

- opnieuw installeren, 44

Guide de référence rapide Dell™ Latitude™ XT

Modèle PP12S

Remarques, avis et précautions



REMARQUE : Une REMARQUE indique des informations importantes qui peuvent vous aider à mieux utiliser votre ordinateur.



AVIS : Un AVIS vous avertit d'un risque d'endommagement du matériel ou de perte de données et vous indique comment éviter le problème.



PRÉCAUTION : Une PRÉCAUTION indique un risque potentiel d'endommagement du matériel, de blessure corporelle ou de mort.

Les informations de ce document sont sujettes à modification sans préavis.

© 2007 Dell Inc. Tous droits réservés.

La reproduction de ce document, de quelque manière que ce soit, sans l'autorisation écrite de Dell Inc. est strictement interdite.

Marques utilisées dans ce document : *Dell*, le logo *DELL*, *Wi-Fi Catcher*, *ExpressCharge* et *Latitude* sont des marques de Dell Inc. ; *Microsoft*, *Windows* et *Windows Vista* sont des marques ou des marques déposées de Microsoft Corporation aux États-Unis et/ou dans d'autres pays.

D'autres marques et noms commerciaux peuvent être utilisés dans ce document pour faire référence aux entités se réclamant de ces marques et de ces noms ou à leurs produits. Dell Inc. rejette tout intérêt propriétaire dans les marques et les noms commerciaux autres que les siens.

Modèle PP12S

Décembre 2007

Réf. UN688

Rév. A01

Table des matières

Ressources	71
Recherche d'informations	71
Configuration de votre ordinateur	79
À propos de votre Tablet-PC	79
Vue frontale	80
Vue du côté gauche	81
Vue du côté droit	82
Vue arrière	82
Vue de dessous	83
Vue du stylet	84
Utilisation d'une batterie	84
Performances de la batterie	85
Vérification de la charge de la batterie	86
Chargement de la batterie	88
Retrait de la batterie	89
Stockage de la batterie	90
Dépannage	91
Problèmes de blocages et logiciels	91
Dell Diagnostics	93
Index	99

Ressources

Recherche d'informations



REMARQUE : Il se peut que certaines fonctionnalités et certains supports soient en option et ne soient pas livrés avec votre Tablet-PC. Certaines fonctionnalités ne sont pas nécessairement disponibles dans tous les pays.



REMARQUE : Il est possible que des informations supplémentaires soient fournies avec votre Tablet-PC.



REMARQUE : Pour accéder au support *Drivers and Utilities*, utilisez le lecteur optique qui se trouve dans la baie D/Bay ou le périphérique d'accueil en option.

Que recherchez-vous ?

- Programme de diagnostic pour mon Tablet-PC
- Pilotes pour mon Tablet-PC
- La documentation concernant mon appareil

Cherchez ici

Support Drivers and Utilities

REMARQUE : Il se peut que le support *Drivers and Utilities* soit en option et qu'il ne soit pas livré avec votre Tablet-PC.

Que recherchez-vous ?

- NSS (Notebook System Software)

Cherchez ici

La documentation et les pilotes sont déjà installés sur le Tablet-PC. Vous pouvez utiliser le support *Drivers and Utilities* pour réinstaller les pilotes (reportez-vous à la section « Réinstallation des pilotes et des utilitaires » de votre *Guide d'utilisation*) ou exécuter Dell Diagnostics (reportez-vous à la section « Dell Diagnostics » à la page 93).

Des fichiers « Lisez-moi » peuvent être inclus sur votre support ; ces fichiers fournissent des informations sur les modifications techniques de dernière minute apportées à votre Tablet-PC ou des informations de référence destinées aux techniciens ou aux utilisateurs expérimentés.



REMARQUE : Les dernières mises à jour des pilotes et de la documentation se trouvent à l'adresse support.dell.com.

Que recherchez-vous ?

- Comment retirer et remplacer des pièces
- Caractéristiques
- Comment configurer les paramètres du système
- Comment déterminer et résoudre des problèmes

Cherchez ici**Guide d'utilisation du Dell™ Latitude™ XT**

Microsoft Windows XP et Windows Centre d'aide et de support de Vista™

1 Cliquez sur **Démarrer**  (ou Démarrer sous Windows XP) → **Aide et support** → **Dell User and system guides** (Guides d'utilisation du système) → **Guides système.**

2 Cliquez sur le *Guide d'utilisation* de votre ordinateur.

-
- Informations sur les garanties
 - Termes et Conditions (États-Unis uniquement)
 - Consignes de sécurité
 - Informations sur les réglementations
 - Informations relatives à l'ergonomie
 - Contrat de licence pour utilisateur final

Guide d'information sur le produit Dell™

-
- Comment configurer mon Tablet-PC
 - Sommaire des fonctionnalités de votre Tablet-PC
 - Accessoires disponibles pour votre Tablet-PC

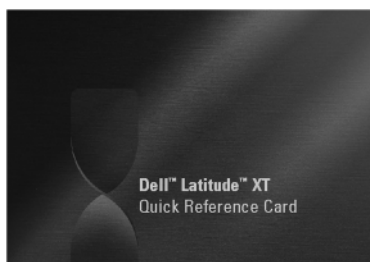
Carte de référence rapide

Que recherchez-vous ?

- Numéro de service et code de service express
- Étiquette de licence Microsoft® Windows®

Cherchez ici**Numéro de service et licence Microsoft Windows**

REMARQUE : L'étiquette portant le numéro de service de votre Tablet-PC se trouve sur le dessous de celui-ci près du cache de la mémoire et de la carte Mini (reportez-vous à la section « Vue de dessous » à la page 83).

REMARQUE : Vous pouvez également utiliser le Programme de configuration du système pour trouver les informations concernant votre Numéro de service. Reportez-vous à la section « Écrans de configuration du système » du *Guide d'utilisation*.

Le numéro de service de votre Tablet-PC inclut un numéro de service et un code de service express.

- Utilisez le numéro de service pour identifier votre Tablet-PC lorsque vous accédez au site Web support.dell.com ou lorsque vous appelez le service de support technique.
- Entrez le code de service express pour orienter votre appel lorsque vous contactez le service de support.



REMARQUE : L'étiquette de licence Microsoft® Windows® de votre Tablet-PC se trouve sous la batterie principale dans la baie de batterie de votre Tablet-PC (reportez-vous à la section « Retrait de la batterie » à la page 89).

Que recherchez-vous ?	Cherchez ici
	<ul style="list-style-type: none"> • Si vous devez réinstaller le système d'exploitation, utilisez la clé de produit située sur l'étiquette de licence. <p>Par mesure de sécurité, la nouvelle étiquette de licence de Microsoft Windows intègre une partie manquante afin d'éviter qu'elle ne soit enlevée.</p>
<ul style="list-style-type: none"> • Solutions — Conseils et astuces de dépannage, articles de techniciens, cours en ligne et questions fréquemment posés • Forum clients — Discussion en ligne avec d'autres clients Dell • Mises à niveau — Informations sur les mises à niveau des composants, comme la mémoire, l'unité de disque dur et le système d'exploitation • Service clientèle — Coordonnées, appels de service et état des commandes, garantie et informations sur les réparations • Service et support — État des appels de service et historique du support, contrat de service, discussions en ligne avec le support technique • Service Dell Technical Update — Notification proactive par e-mail des mises à jour logicielles et matérielles de votre Tablet-PC • Référence — Documentation du Tablet-PC, détails sur la configuration du Tablet-PC, caractéristiques de produit et livres blancs • Téléchargements — Pilotes, correctifs et mises à jour logicielles agréés 	<p>Site Web de support de Dell — support.dell.com</p> <p>REMARQUE : Sélectionnez votre région ou votre secteur d'activité pour afficher le site de support qui vous concerne.</p>

Que recherchez-vous ?

- NSS (Notebook System Software - Logiciel système de portable) — Si vous réinstallez le système d'exploitation de votre Tablet-PC, vous devez également réinstaller l'utilitaire NSS. NSS fournit des mises à jour essentielles pour le système d'exploitation et la prise en charge des processeurs, des lecteurs optiques, des périphériques USB, etc. NSS est requis pour le bon fonctionnement de votre Tablet-PC Dell. Ce logiciel détecte automatiquement votre Tablet-PC et son système d'exploitation, et installe les mises à jour appropriées à votre configuration.

Cherchez ici

Pour télécharger NSS :

- 1** Rendez-vous sur support.dell.com et cliquez sur Drivers & Downloads (Pilotes et téléchargements).
- 2** Entrez votre numéro de service ou le type de produit et le modèle de produit, puis cliquez sur **Go/OK**.
- 3** Effectuez un défilement jusqu'à **System and Configuration Utilities** (Utilitaires système et de configuration) → **Dell Notebook System Software**, puis cliquez sur **Download Now** (Télécharger maintenant).
- 4** Sélectionnez **Drivers & Downloads** (Pilotes et téléchargements) et cliquez sur **Go/OK**.

REMARQUE : L'interface utilisateur support.dell.com peut varier selon vos sélections.

-
- Mises à niveau logicielles et astuces de dépannage — Questions fréquemment posées, sujets d'actualité et état général de votre environnement informatique

Utilitaire de support de Dell

L'utilitaire de support de Dell est un système de mise à niveau et de notification automatique installé sur votre Tablet-PC. Il permet de réaliser des balayages en temps réel de l'état de votre environnement informatique et des mises à jour logicielles et fournit des informations de support automatique appropriées. Accédez à l'utilitaire de support Dell à partir de l'icône  située dans la barre d'état système de Windows. Pour obtenir plus d'informations, reportez-vous à la section « Utilitaire de support de Dell » du *Guide d'utilisation*.

Que recherchez-vous ?

- Comment trouver des informations sur le Tablet-PC et ses composants
- Comment se connecter à Internet
- Comment ajouter des comptes d'utilisateur pour différents utilisateurs
- Comment transférer des fichiers et des paramètres à partir d'un autre Tablet-PC

Cherchez ici**Centre d'accueil de Windows**

Le Centre d'accueil de Windows s'affiche automatiquement lors de l'utilisation initiale du Tablet-PC. Vous pouvez choisir de l'afficher à chaque démarrage du Tablet-PC ou de le désactiver. Pour accéder au Centre d'accueil, s'il a été désactivé :

Windows Vista — Cliquez sur **Démarrer**  → **Centre d'accueil**.

Windows XP — Cliquez sur **Démarrer** → **Aide et Support** → **Welcome to Tablet PC** (Bienvenue sur le Tablet-PC).

-
- Comment utiliser Microsoft Windows Vista™ et Windows XP
 - Comment utiliser des programmes et des fichiers
 - Comment personnaliser mon bureau

Aide et support de Windows

- 1** Cliquez sur **Démarrer**  (ou **Démarrer** sous Windows XP) → **Aide et support**.
- 2** Dans *Recherche d'aide*, entrez un mot ou une expression qui décrit votre problème, puis appuyez sur <Entrée> ou cliquez sur la loupe.
- 3** Cliquez sur la rubrique qui décrit votre problème.
- 4** Suivez les instructions qui s'affichent à l'écran.

-
- Informations sur les fonctions et fonctionnalités de la tablette, l'activité réseau, l'Assistant Gestion de l'alimentation, les touches rapides et autres éléments contrôlés par Dell QuickSet

Aide Dell QuickSet

Pour afficher l'*aide de Dell QuickSet*, appuyez sur le bouton des paramètres de la tablette QuickSet (reportez-vous à la section « Vue frontale » à la page 80), ou effectuez un clic droit sur l'icône QuickSet dans la barre d'état système de Microsoft® Windows®, puis sélectionnez **Aide**. La barre d'état système de Windows se trouve dans le coin inférieur droit de l'écran.

Que recherchez-vous ?

- Comment réinstaller mon système d'exploitation

Cherchez ici

Support Operating System

Le système d'exploitation est déjà installé sur votre Tablet-PC. Pour réinstaller le système d'exploitation, utilisez le support *Operating System*. Reportez-vous à la section « Utilisation du support Operating System » du *Guide d'utilisation*.



Après avoir réinstallé le système d'exploitation, utilisez le support *Drivers and Utilities* pour réinstaller les pilotes de périphériques fournis avec votre Tablet-PC.

La clé de produit du système d'exploitation se trouve sur l'étiquette de licence Microsoft® Windows® située dans la baie de la batterie principale de votre Tablet-PC (reportez-vous à la section « Retrait de la batterie » à la page 89).

REMARQUE : La couleur du support varie selon le système d'exploitation que vous avez commandé.

Configuration de votre ordinateur

⚠ PRÉCAUTION : Avant de commencer toute procédure de cette section, consultez et respectez les consignes de sécurité du *Guide d'information sur le produit*.

- 1 Déballer la boîte d'accessoires.
- 2 Mettez de côté le contenu de la boîte d'accessoires ; vous en aurez besoin ultérieurement pour configurer votre ordinateur.

Cette boîte contient également la documentation utilisateur et tout autre logiciel ou matériel supplémentaire (cartes PC, lecteurs, batteries, etc.) que vous avez commandés.

- 3 Reliez l'adaptateur secteur au connecteur de l'adaptateur secteur de l'ordinateur et à la prise secteur.



- 4 Ouvrez l'écran de l'ordinateur et appuyez sur le bouton d'alimentation (reportez-vous à la section « Vue frontale » à la page 80).

✍ REMARQUE : Il est recommandé de mettre l'ordinateur sous tension et de l'éteindre au moins une fois avant d'installer des cartes ou de connecter l'ordinateur à une station d'accueil ou un autre périphérique externe, tel qu'une imprimante.

À propos de votre Tablet-PC

➡ AVIS : Pour éviter d'endommager l'écran, assurez-vous que le Tablet-PC est en mode Portable et que l'écran est fermé lors de vos déplacements.

Vue frontale



- | | | | |
|----|--|----|--|
| 1 | poignée | 2 | écran |
| 3 | capteur d'éclairage ambiant (avec option LCD CCFL double ampoule uniquement) | 4 | voyants d'état de l'appareil |
| 5 | ensemble de microphone numérique | 6 | lecteur biométrique |
| 7 | tablette tactile | 8 | boutons de la tablette tactile |
| 9 | boutons de la manette | 10 | clavier |
| 11 | manette | 12 | charnière pivotante |
| 13 | ensemble de microphone numérique | 14 | bouton d'alimentation |
| 15 | bouton de sécurité Windows® | 16 | bouton de rotation de l'écran |
| 17 | bouton de paramétrage de la tablette QuickSet | 18 | bouton de raccourci de l'application de messagerie |

Vue du côté gauche



- | | | | |
|---|------------------------------|---|----------------------|
| 1 | DEL du stylet | 2 | stylet |
| 3 | antenne WAN sans fil externe | 4 | connecteur IEEE 1394 |
| 5 | connecteur USB | 6 | entrée d'air |
| 7 | haut-parleur | | |
- REMARQUE :** L'antenne externe n'est fournie qu'avec les cartes WWAN et n'est pas incluse dans la configuration du système standard. Le système est livré avec une prise qui doit être retirée avant l'installation de l'antenne et de la carte WWAN.

Vue du côté droit



- | | | | |
|---|--|---|------------------------------------|
| 1 | interrupteur marche/arrêt de la radio sans fil | 2 | bouton Wi-Fi Catcher™ |
| 3 | connecteur USB | 4 | logement de carte ExpressCard |
| 5 | logement de la carte Secure Digital (SD) | 6 | connecteur de casque |
| 7 | connecteur de microphone | 8 | emplacement pour câble de sécurité |

Vue arrière



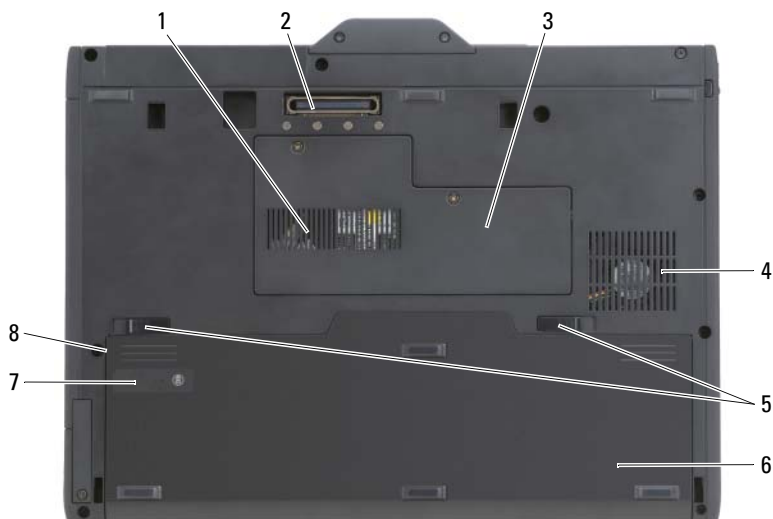

- | | | | |
|---|---------------------------------|---|----------------------------------|
| 1 | connecteur d'adaptateur secteur | 2 | connecteur vidéo |
| 3 | bouton retour de la tablette | 4 | bouton de contrôle du défilement |
| 5 | connecteur réseau | 6 | connecteur USB alimenté |
| 7 | charnière pivotante | 8 | poignée de la tablette |
| 9 | emplacement d'accueil du stylet | | |

Vue de dessous



- | | | | |
|---|--|---|--|
| 1 | entrée d'air | 2 | connecteur de la station d'accueil |
| 3 | cache du module de mémoire et de la carte Mini | 4 | entrée d'air du ventilateur |
| 5 | loquets de fermeture de la baie de batterie (2) | 6 | batterie principale |
| 7 | indicateur de charge/jauge d'état de la batterie | 8 | baie de batterie (sous la batterie principale) |

 **REMARQUE** : L'étiquette de licence Microsoft® Windows® de votre Tablet-PC se trouve sous la batterie principale dans la baie de batterie de votre Tablet-PC (reportez-vous à la section « Retrait de la batterie » à la page 89).

 **PRÉCAUTION** : Ne bloquez pas les entrées d'air de l'ordinateur et n'insérez pas d'objets dedans ; évitez également toute accumulation de poussière. Ne placez pas votre Tablet-PC dans un environnement peu aéré, tel qu'une mallette fermée, lorsque celui-ci fonctionne. Cela risquerait d'endommager le Tablet-PC ou de provoquer un incendie. Le Tablet-PC active le ventilateur lorsque la température du Tablet-PC est trop élevée. Il se peut que le ventilateur fasse du bruit ; cela est tout à fait normal et ne signifie en aucun cas que le ventilateur ou le Tablet-PC est défectueux.

Vue du stylet

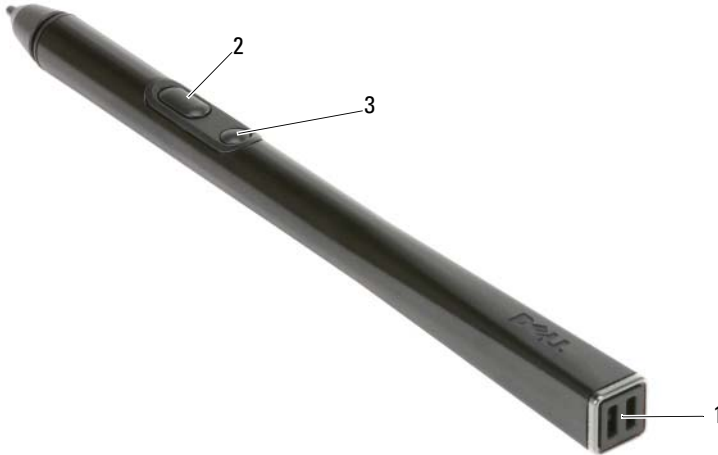

- 1 emplacements d'accueil du stylet 2 bouton clic droit du stylet
3 bouton effacer du stylet

Utilisation d'une batterie

- ⚠ PRÉCAUTION :** L'utilisation d'une batterie non compatible peut accroître le risque d'incendie ou d'explosion. Ne remplacez la batterie que par une batterie compatible achetée auprès de Dell. La batterie est conçue pour fonctionner avec votre ordinateur Dell. N'utilisez pas la batterie d'un autre ordinateur.
- ⚠ PRÉCAUTION :** Ne jetez pas les batteries avec les ordures ménagères. Lorsque votre batterie ne tient plus sa charge, contactez votre service municipal de traitement des déchets pour savoir comment vous en débarrasser. Reportez-vous à la section « Mise au rebut de la batterie » du *Guide d'information sur le produit*.
- ⚠ PRÉCAUTION :** Une utilisation inadéquate de la batterie peut augmenter le risque d'incendie ou de brûlure chimique. Prenez soin de ne pas la percer, l'incinérer, la démonter ou l'exposer à une température supérieure à 65 °C (149 °F). Conservez la batterie hors de portée des enfants. Manipulez les batteries endommagées ou percées avec d'extrêmes précautions. Les batteries endommagées peuvent fuir et causer des dommages personnels ou matériels.

Performances de la batterie



REMARQUE : Pour obtenir des informations sur la garantie Dell de votre ordinateur, reportez-vous au *Guide d'information sur le produit* ou au document de garantie fourni avec votre ordinateur.

Pour un fonctionnement optimal et afin de préserver les paramètres du BIOS, laissez la batterie principale installée en permanence dans votre Tablet-PC Dell™. Votre ordinateur est livré avec une batterie, installée dans la baie.



REMARQUE : Lors de la première utilisation de votre ordinateur, la batterie n'étant pas obligatoirement complètement chargée, utilisez l'adaptateur secteur pour raccorder votre nouvel ordinateur à une prise secteur. Pour de meilleurs résultats, utilisez l'adaptateur secteur tant que la batterie n'est pas complètement chargée. Pour connaître le niveau de charge de la batterie, vérifiez la jauge d'alimentation dans les options d'alimentation (reportez-vous à la section « Accès aux propriétés des options d'alimentation » du *Guide d'utilisation*).



REMARQUE : L'autonomie de la batterie varie en fonction des conditions de fonctionnement.



REMARQUE : Il est recommandé de connecter l'ordinateur à une prise électrique avant de graver un CD ou DVD.



Cette durée est considérablement réduite par l'exécution de certaines opérations, notamment, sans que cela soit limitatif :

- Utilisation de lecteurs optiques.
- Utilisation de périphériques de communications sans fil, de cartes PC, de cartes ExpressCard, de cartes mémoire multimédia ou de périphériques USB.
- Utilisation de paramètres d'affichage de luminosité élevée, d'écrans de veille en 3D ou d'autres programmes gourmands en ressources tels que des applications graphiques en 3D complexes.
- Exécution de l'ordinateur en mode Performances maximales. Pour des informations sur l'accès à la fenêtre Propriétés des options d'alimentation de Windows et à Dell Quickset, que vous pouvez utiliser pour configurer les paramètres de gestion de l'alimentation, reportez-vous à la section « Configuration des paramètres de gestion de l'alimentation » du *Guide d'utilisation*.

Vous pouvez vérifier le niveau de charge de la batterie avant de l'insérer dans l'ordinateur. Vous pouvez également définir des options de gestion de l'alimentation afin que l'ordinateur vous alerte lorsque le niveau de charge de la batterie est bas.

Vérification de la charge de la batterie

Les fonctionnalités suivantes fournissent des informations sur le niveau de charge de la batterie :

- Jauge de batterie Dell QuickSet
- Fenêtre **Jauge d'alimentation** de Microsoft Windows et icône **Alimentation** ( sous Windows Vista et  sous Windows XP)
- Indicateur de charge de la batterie et jauge d'état
- Alerte de niveau de batterie faible

Jauge de batterie Dell™ QuickSet

Si Dell QuickSet est installé, appuyez sur <Fn><F3> pour afficher la jauge de batterie QuickSet. La fenêtre Jauge de batterie affiche l'état, l'état de fonctionnement de la batterie, le niveau de charge et la durée nécessaire au chargement de la batterie de votre ordinateur.

Pour plus d'informations sur QuickSet, cliquez avec le bouton droit de la souris sur l'icône QuickSet dans la barre des tâches, puis cliquez sur **Aide**.

Indicateur de charge

L'indicateur de charge situé sur la batterie, permet de vérifier les éléments suivants :

- Le niveau de charge de la batterie (appuyez et *relâchez* le bouton d'état)
- L'état de fonctionnement de la batterie (appuyez et *maintenez enfoncé* le bouton d'état)

L'autonomie de la batterie est déterminée en grande partie par le nombre de charges qu'elle reçoit. Après des centaines de cycles de charge et de décharge, la capacité de charge des batteries diminue et l'état des batteries se dégrade. C'est pourquoi, une batterie peut afficher l'état « chargé » tout en maintenant un niveau de charge réduit (état).

Vérification du niveau de charge de la batterie

Pour vérifier le niveau de charge de la batterie, *appuyez* sur le bouton d'état, situé sur l'indicateur de charge de la batterie, et *relâchez-le* pour allumer les voyants de niveau de charge. Chaque voyant représente environ 20 pour cent de la charge totale de la batterie. S'il reste, par exemple, 80 pour cent de la charge de la batterie, quatre des voyants sont allumés. Si aucun voyant n'est allumé, la batterie est complètement déchargée.

Vérification de l'état de fonctionnement de la batterie



REMARQUE : Vous pouvez vérifier l'état de fonctionnement de la batterie de l'une des deux manières suivantes : en utilisant l'indicateur de charge de la batterie comme décrit ci-dessous ou en utilisant la jauge de batterie de Dell QuickSet. Pour des informations sur QuickSet, cliquez avec le bouton droit de la souris sur l'icône de la barre des tâches, puis cliquez sur **Aide**.

Pour vérifier l'état de fonctionnement de la batterie à l'aide de l'indicateur de charge, appuyez sur le bouton d'état de l'indicateur de charge de la batterie et *maintenez-le enfoncé* pendant au moins 3 secondes. Si aucun voyant ne s'allume, la batterie est en bon état et elle dispose encore de plus de 80 pour cent de sa capacité de charge d'origine. Chaque voyant représente une dégradation incrémentielle. Si cinq voyants s'allument, la batterie dispose de moins de 60 pour cent de sa capacité de charge et vous devez envisager son remplacement. Pour plus d'informations sur l'autonomie de la batterie, reportez-vous à la section « Utilisation d'une batterie » à la page 84.

Alerte de batterie faible



AVIS : Pour éviter de perdre ou de corrompre des données, enregistrez votre travail juste après l'apparition de l'alerte de batterie faible, puis branchez l'ordinateur sur une prise murale. Si la batterie est complètement déchargée, l'ordinateur passe automatiquement en mode Mise en veille prolongée.

Une fenêtre pop-up affiche un message d'avertissement lorsque la batterie est déchargée à environ 90 pour cent. Si deux batteries sont installées, l'alerte de batterie faible indique que les deux batteries sont déchargées à environ 90 pour cent. L'ordinateur passe en mode Mise en veille prolongée lorsque la charge de la batterie est extrêmement faible.

Vous pouvez modifier les paramètres d'alerte de la batterie dans **QuickSet** ou dans la fenêtre **Propriétés des options d'alimentation**. Pour obtenir des informations sur l'accès à **QuickSet** ou la fenêtre **Propriétés des options d'alimentation**, reportez-vous à la section « Configuration des paramètres de gestion de l'alimentation » du *Guide d'utilisation*.

Pour passer manuellement en mode Mise en veille prolongée sous Windows Vista, cliquez sur le bouton Démarrer de Windows Vista  et placez la souris sur le triangle à angle droit en regard de l'icône en forme de verrou pour ouvrir la fenêtre **Propriétés des options d'alimentation**, puis cliquez sur **Mettre en veille prolongée**.

Pour passer manuellement en mode Mise en veille prolongée sous Windows XP, vous devez tout d'abord activer le mode Mise en veille prolongée.

Pour activer le mode Mise en veille prolongée :

- 1 Cliquez sur **Démarrer**→ **Panneau de configuration**→ **Performances et maintenance**→ **Options d'alimentation**.
- 2 Cliquez sur l'onglet **Mise en veille prolongée**.
- 3 Sélectionnez **Enable hibernation** (Activer la mise en veille prolongée).
- 4 Cliquez sur **Appliquer**, puis sur **OK**.

Pour passer en mode Mise en veille prolongée :

- 1 Saisissez la séquence de touches <Ctrl><Alt><Suppr>.
- 2 Sélectionnez **Arrêt**→ **Mise en veille prolongée**.

Si vous avez défini les options de gestion de l'alimentation sur **Mise en veille prolongée** dans la fenêtre **Propriétés des options d'alimentation** ou dans l'Assistant Gestion de l'alimentation **QuickSet**, vous pouvez également utiliser l'une des méthodes suivantes pour passer en mode Mise en veille prolongée :

- Appuyez sur le bouton d'alimentation.
- Fermez l'écran.
- Appuyez sur <Fn><Échap>.



REMARQUE : Certaines cartes PC ou ExpressCard peuvent ne pas fonctionner correctement lorsque l'ordinateur sort du mode Mise en veille prolongée. Retirez et remplacez la carte ou tout simplement redémarrez (réinitialisez) l'ordinateur.

Pour quitter le mode Mise en veille prolongée, appuyez sur le bouton d'alimentation. L'ordinateur peut mettre quelques instants à quitter le mode Mise en veille prolongée. Vous ne pouvez pas quitter le mode Mise en veille prolongée au moyen d'une touche, de la tablette tactile ou de la manette. Pour plus d'informations sur le mode Mise en veille prolongée, consultez la documentation livrée avec votre système d'exploitation.

Chargement de la batterie

Lorsque vous branchez l'ordinateur sur une prise secteur ou que vous installez une batterie pendant que l'ordinateur est branché sur une prise secteur, l'ordinateur vérifie le niveau de charge et la température de la batterie. Au besoin, l'adaptateur secteur charge alors la batterie et maintient le niveau de charge.

 **REMARQUE :** À l'aide de Dell™ ExpressCharge™, l'adaptateur secteur charge une batterie complètement déchargée à 80 pour cent en environ 1 heure et à 100 pour cent en environ 2 heures, lorsque l'ordinateur est hors tension. La durée de chargement est plus longue lorsque l'ordinateur est sous tension. Vous pouvez laisser la batterie dans l'ordinateur aussi longtemps que vous le souhaitez. Les circuits internes de la batterie préviennent toute surcharge.

Si la batterie est chaude parce qu'elle se trouvait dans l'ordinateur en cours de fonctionnement ou en raison de la température extérieure, il est probable qu'elle ne se charge pas lorsque vous branchez l'ordinateur sur une prise secteur.

La batterie est trop chaude pour démarrer le processus de recharge si le voyant  clignote affichant alternativement les couleurs verte et orange. Débranchez l'ordinateur de la prise secteur et laissez refroidir l'ordinateur et la batterie jusqu'à ce qu'ils atteignent la température ambiante. Branchez alors l'ordinateur sur une prise secteur et continuez à charger la batterie.

Pour des informations sur la résolution des problèmes liés à la batterie, reportez-vous à la section « Problèmes liés à l'alimentation » du *Guide d'utilisation*.

Retrait de la batterie

 **PRÉCAUTION :** L'utilisation d'une batterie non compatible peut accroître le risque d'incendie ou d'explosion. Ne remplacez la batterie que par une batterie compatible achetée auprès de Dell. La batterie est conçue pour fonctionner avec votre ordinateur Dell™. N'utilisez pas la batterie d'un autre ordinateur.

 **PRÉCAUTION :** Avant d'exécuter ces procédures, éteignez votre ordinateur, débranchez l'adaptateur secteur de la prise secteur et de l'ordinateur, débranchez le modem de la prise murale et de l'ordinateur et retirez les autres câbles externes de l'ordinateur.

 **AVIS :** Vous devez retirer tous les câbles externes de l'ordinateur pour éviter d'endommager les connecteurs.

 **AVIS :** Si vous décidez de remplacer la batterie alors que l'ordinateur est en veille, vous disposez d'une minute pour effectuer cette opération. Passé ce délai, l'ordinateur s'éteint et toutes les données non enregistrées sont définitivement perdues.

Pour retirer la batterie :

- 1 Si l'ordinateur est installé dans une station d'accueil, retirez-le. Pour obtenir des instructions, consultez la documentation qui accompagne celle-ci.
- 2 Assurez-vous que l'ordinateur est éteint ou en mode de gestion de l'alimentation.
- 3 Faites glisser le loquet de la baie de batterie situé sur le dessous de l'ordinateur, puis retirez la batterie de la baie.

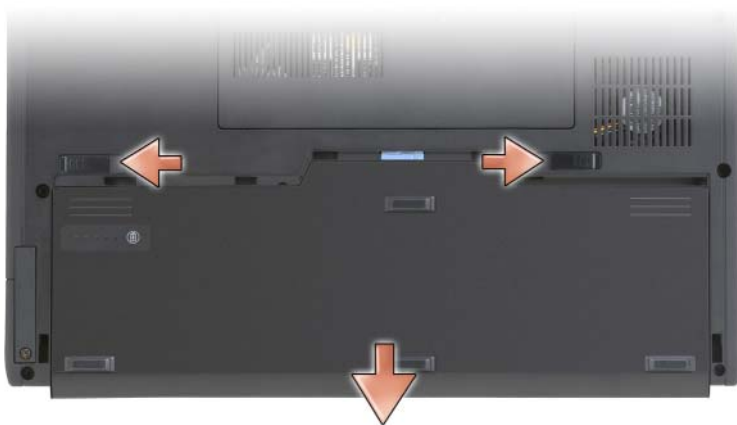

Pour remettre en place la batterie, suivez la procédure de retrait dans l'ordre inverse.

Stockage de la batterie

Retirez la batterie de l'ordinateur lorsque vous rangez ce dernier pendant une période prolongée. Sinon, la batterie finira par se décharger. Après une longue période de stockage, rechargez complètement la batterie avant de l'utiliser (reportez-vous à la section « Chargement de la batterie » à la page 88).

Dépannage

Problèmes de blocages et logiciels

 **PRÉCAUTION** : Avant de commencer toute procédure de cette section, consultez et respectez les consignes de sécurité du *Guide d'information sur le produit*.

Le Tablet-PC ne démarre pas

VÉRIFIEZ QUE LE CÂBLE D'ALIMENTATION EST BIEN BRANCHÉ SUR LE TABLET-PC ET SUR LA PRISE SECTEUR.

Le Tablet-PC ne répond plus

 **AVIS** : Vous pouvez perdre des données si vous n'arrivez pas à arrêter correctement le système d'exploitation.

ÉTEIGNEZ LE TABLET-PC — Si vous n'obtenez aucune réponse lorsque vous appuyez sur une touche du clavier ou lorsque vous touchez l'écran du doigt ou avec le stylet, appuyez sur le bouton d'alimentation et maintenez-le enfoncé pendant au moins 8 à 10 secondes, jusqu'à ce que le Tablet-PC s'éteigne, puis redémarrez le Tablet-PC.

Un programme ne répond plus

FIN DU PROGRAMME —

- 1 Appuyez simultanément sur <Ctrl><Maj><Échap> pour accéder au Gestionnaire des tâches.
- 2 Cliquez sur l'onglet **Applications**.
- 3 Cliquez pour sélectionner le programme qui ne répond plus.
- 4 Cliquez sur **Fin de tâche**.

Un programme se bloque régulièrement

 **REMARQUE** : La documentation de la plupart des logiciels, le CD ou le DVD qui les accompagnent incluent généralement des instructions d'installation.

CONSULTEZ LA DOCUMENTATION DU LOGICIEL — Le cas échéant, supprimez, puis réinstallez le programme.

Un programme est conçu pour une version antérieure d'un système d'exploitation Windows

EXÉCUTEZ L'ASSISTANT COMPATIBILITÉ DES PROGRAMMES — L'Assistant Compatibilité des programmes configure un programme pour qu'il fonctionne dans un environnement similaire à celui des environnements des versions précédentes de Windows.

Windows Vista

- 1 Cliquez sur Démarrer  → Panneau de configuration → Programmes → Use an older program with this version of Windows (Utiliser un programme antérieur avec cette version de Windows).
- 2 Dans l'écran d'accueil, cliquez sur **Suivant**.
- 3 Suivez les instructions qui s'affichent à l'écran.

Windows XP

- 1 Cliquez sur Démarrer → Aide et support → Fixing a problem (Résolution d'un problème) → Application and software problems (Problèmes logiciels et d'application).
- 2 Cliquez sur **Run Software that Worked with previous versions** (Exécuter les logiciels qui fonctionnaient avec les versions précédentes).
- 3 Dans l'écran d'accueil, cliquez sur **Suivant**.
- 4 Suivez les instructions qui s'affichent à l'écran.

Un écran bleu uni apparaît

ÉTEIGNEZ LE TABLET-PC — Si vous n'obtenez aucune réponse lorsque vous appuyez sur une touche du clavier ou lorsque vous touchez l'écran du doigt ou avec le stylet, appuyez sur le bouton d'alimentation et maintenez-le enfoncé pendant au moins 8 à 10 secondes, jusqu'à ce que le Tablet-PC s'éteigne, puis redémarrez le Tablet-PC.

Autres problèmes logiciels

CONSULTEZ LA DOCUMENTATION DU LOGICIEL OU CONTACTEZ LE FABRICANT POUR OBTENIR DES INFORMATIONS DE DÉPANNAGE —

- Assurez-vous que le programme est compatible avec le système d'exploitation installé sur votre Tablet-PC.
- Assurez-vous que le Tablet-PC est conforme aux exigences matérielles requises pour que le logiciel fonctionne. Consultez la documentation du logiciel pour de plus amples informations.

- Assurez-vous que le programme est correctement installé et configuré.
- Assurez-vous que les pilotes de périphérique n'entrent pas en conflit avec le programme.
- Le cas échéant, supprimez, puis réinstallez le programme.

SAUVEGARDEZ IMMÉDIATEMENT VOS FICHIERS

UTILISEZ UN PROGRAMME DE RECHERCHE DES VIRUS POUR VÉRIFIER LE DISQUE DUR, LES CD OU LES DVD.

ENREGISTREZ ET QUITTEZ TOUS LES PROGRAMMES ET LES FICHIERS OUVERTS, PUIS ARRÊTEZ L'ORDINATEUR VIA LE MENU DÉMARRER

Dell Diagnostics



PRÉCAUTION : Avant de commencer toute procédure de cette section, consultez et respectez les consignes de sécurité du *Guide d'information sur le produit*.



AVIS : Dell Diagnostics ne fonctionne que sur les ordinateurs Dell™.



REMARQUE : Pour accéder au support *Drivers and Utilities*, utilisez le lecteur optique qui se trouve dans la baie D/Bay ou le périphérique d'accueil en option.

Quand utiliser Dell Diagnostics

Si vous rencontrez un problème avec le Tablet-PC, effectuez les vérifications indiquées dans la section Blocages et problèmes logiciels (reportez-vous à la section « Problèmes de blocages et logiciels » à la page 91) et exécutez Dell Diagnostics avant de contacter l'assistance technique de Dell.

Nous vous recommandons d'imprimer ces procédures avant de commencer.

Reportez-vous à la section « Utilisation du programme de configuration du système » du *Guide d'utilisation* pour étudier les informations de configuration de votre Tablet-PC et vérifiez que le périphérique à tester apparaît dans le programme de configuration du système et qu'il est actif.

Lancez Dell Diagnostics à partir de votre disque dur ou à partir du support *Drivers and Utilities*.



REMARQUE : Le support *Drivers and Utilities* est en option et peut ne pas être livré avec votre Tablet-PC.

Lancement de Dell Diagnostics à partir de votre disque dur

Dell Diagnostics se trouve dans une partition cachée (utilitaire de diagnostics) de votre disque dur.

 **REMARQUE** : Si aucune image n'apparaît sur l'écran de votre Tablet-PC, contactez Dell (reportez-vous à la section « Contacter Dell » de votre *Guide d'utilisation*).

 **REMARQUE** : Si le Tablet-PC est installé dans une station d'accueil, retirez-le. Pour des instructions, le cas échéant, reportez-vous à la section « Désamarrage de votre Tablet-PC de la base de support » et « Désamarrage de votre Tablet-PC de l'accumulateur » du *Guide d'utilisation*.

- 1 Assurez-vous que le Tablet-PC est connecté à une prise électrique qui fonctionne correctement.
- 2 Mettez votre Tablet-PC sous tension (ou redémarrez-le).
- 3 Lancez Dell Diagnostics en procédant de l'une des façons suivantes :

 **REMARQUE** : Si vous avez attendu trop longtemps et que le logo du système d'exploitation s'affiche, attendez que le bureau de Microsoft® Windows® s'affiche, puis arrêtez votre Tablet-PC et essayez à nouveau.

- Lorsque le logo DELL™ apparaît, appuyez immédiatement sur <F12>. Sélectionnez **Diagnostics** à partir du menu de démarrage et appuyez sur <Entrée>.

 **REMARQUE** : Avant d'exécuter l'option suivante, assurez-vous que le Tablet-PC est complètement hors tension.

- Appuyez sur la touche <Fn> et maintenez-la enfoncée lors de la mise sous tension du Tablet-PC.

Le Tablet-PC lance l'évaluation du système de préamorçage (PSA) avec une série de diagnostics initiaux de la carte système, du clavier, de l'écran, de la mémoire, du disque dur, etc..

- Répondez à toutes les questions qui s'affichent pendant l'évaluation.
- Si des défaillances sont détectées lors de l'évaluation du système de préamorçage, notez le ou les codes d'erreur et contactez Dell (reportez-vous à la section « Contacter Dell » du *Guide d'utilisation*).

Si l'évaluation du système de préamorçage se termine sans problème, le message suivant s'affiche : “Booting Dell Diagnostic Utility Partition. Press any key to continue.” (Amorçage de la partition de l'utilitaire Dell Diagnostic. Appuyez sur une touche pour continuer).

- 4 Appuyez sur une touche pour démarrer Dell Diagnostics à partir de la partition de diagnostics du disque dur.



REMARQUE : Si un message indique qu'aucune partition de diagnostic n'a été trouvée, exécutez Dell Diagnostics à partir du support *Drivers and Utilities*.

- 5 Lorsque le menu principal de Dell Diagnostics s'affiche, sélectionnez le test à effectuer. Reportez-vous à la section « Menu principal de Dell Diagnostics » à la page 96.

Démarrage de Dell Diagnostics à partir du support *Drivers and Utilities*

- 1 Insérez le support *Drivers and Utilities*.
- 2 Arrêtez, puis redémarrez le Tablet-PC.

Lorsque le logo DELL apparaît, appuyez immédiatement sur <F12>.



REMARQUE : Si vous avez attendu trop longtemps et que le logo du système d'exploitation s'affiche, attendez que le bureau de Microsoft® Windows® s'affiche, puis arrêtez votre Tablet-PC et essayez à nouveau.



REMARQUE : Les étapes suivantes modifient la séquence d'amorçage pour une seule exécution. Au démarrage suivant, le Tablet-PC démarre en fonction des périphériques définis dans le programme de configuration du système.

- 3 Lorsque la liste des périphériques d'amorçage s'affiche, mettez en surbrillance **CD/DVD/CD-RW** et appuyez sur <Entrée>.
- 4 Sélectionnez l'option **Boot from CD-ROM** (Amorcer à partir du CD-ROM) dans le menu qui s'affiche, puis appuyez sur <Entrée>.
- 5 Tapez 1 pour démarrer le menu du CD, puis appuyez sur <Entrée> pour continuer.
- 6 Sélectionnez **Exécuter Dell Diagnostics 32 bits** dans la liste numérotée. Si plusieurs versions sont répertoriées, sélectionnez la version appropriée à votre Tablet-PC.
- 7 Lorsque le menu principal de Dell Diagnostics s'affiche, sélectionnez le test à effectuer.

Menu principal de Dell Diagnostics

- 1 Une fois Dell Diagnostics chargé et lorsque l'écran **Menu principal** s'affiche, cliquez sur le bouton de l'option de votre choix.



REMARQUE : Il vous est recommandé de sélectionner **Test System** (Test système) pour exécuter un test complet sur votre Tablet-PC.

Option	Fonction
Test Memory (Test mémoire)	Permet d'exécuter le test de mémoire autonome.
Test System (Test système)	Permet d'exécuter les diagnostics système.
Exit (Quitter)	Permet de quitter les diagnostics.

- 2 Après que vous sélectionnez l'option **Test System** (Test système) dans le menu principal, le menu suivant s'affiche.



REMARQUE : Il vous est recommandé de sélectionner **Extended Test** (Test approfondi) dans le menu ci-dessous pour exécuter un test plus approfondi des périphériques du Tablet-PC.

Option	Fonction
Express Test (Test rapide)	Exécute un test rapide des périphériques du système. Typiquement, cela peut prendre de 10 à 20 minutes.
Extended Test (Test approfondi)	Exécute un test approfondi des périphériques du système. Typiquement, cela peut prendre une heure ou plus.
Custom Test (Test personnalisé)	Permet de tester un périphérique spécifique ou de personnaliser les tests à exécuter.
Symptom Tree (Arborescence des symptômes)	Cette option permet de sélectionner les tests selon un symptôme du problème que vous rencontrez. Elle répertorie les symptômes les plus communs.

- 3 Si un problème survient pendant un test, un message indiquant le code d'erreur et une description du problème s'affiche. Prenez note par écrit du code d'erreur et de la description du problème, puis contactez Dell (reportez-vous à la section « Contacter Dell » de votre *Guide d'utilisation*).



REMARQUE : Le numéro de service de votre Tablet-PC est situé en haut de chaque écran de test. Lorsque vous contacterez le support technique de Dell, ce numéro de service vous sera demandé.

- 4 Si vous exécutez un test à partir de l'option **Custom Test** (Test personnalisé) ou **Symptom Tree** (Arborescence des symptômes), cliquez sur l'onglet approprié décrit dans le tableau suivant pour obtenir plus d'informations.

Onglet	Fonction
Résultats	Affiche les résultats du test et les conditions d'erreur rencontrées.
Erreurs	Affiche les conditions d'erreur rencontrées, les codes d'erreur et la description du problème.
Aide	Décrit le test et peut indiquer les conditions requises pour exécuter le test.
Configuration	Affiche la configuration matérielle du périphérique sélectionné. Dell Diagnostics obtient des informations de configuration sur tous les périphériques à partir du programme de configuration du système, de la mémoire et de divers tests internes. Ces résultats sont ensuite affichés dans la liste des périphériques située dans la partie gauche de l'écran. La liste des périphériques risque de ne pas afficher les noms de tous les composants installés sur votre Tablet-PC ou de tous les périphériques reliés à celui-ci.
Paramètres	Vous permet de personnaliser le test en modifiant ses paramètres.

- 5 Une fois les tests effectués, fermez l'écran de test pour revenir à l'écran du **menu principal**. Pour quitter Dell Diagnostics et redémarrer le Tablet-PC, fermez l'écran du **Menu principal**.
- 6 Retirez le support *Drivers and Utilities* de Dell (le cas échéant).

Index

A

Aide QuickSet, 77

B

batterie

- chargement, 88
- indicateur de charge, 86
- performances, 85
- retrait, 89
- stockage, 90
- vérification de la charge, 86

C

- consignes de sécurité, 73
- contrat de licence pour utilisateur final, 73

D

- Dell Diagnostics, 93
- Démarrage de Dell Diagnostics à partir de votre disque dur, 93
- Démarrage de Dell Diagnostics à partir du support Drivers and Utilities, 95
- dépannage
 - Dell Diagnostics, 93

diagnostics

- Dell, 93

documentation

- contrat de licence pour utilisateur final, 73
- en ligne, 75
- ergonomie, 73
- garantie, 73
- Guide d'information sur le produit, 73
- Guide d'utilisation, 73
- réglementation, 73
- sécurité, 73

E

étiquettes

- Microsoft Windows, 74
- numéro de service, 74

G

- Guide d'information sur le produit, 73
- Guide d'utilisation, 73

I

- informations relatives à l'ergonomie, 73

informations relatives à la
garantie, 73

informations sur les
réglémentations, 73

L

logiciels
problèmes, 91-92

M

matériel
Dell Diagnostics, 93

N

numéro de service, 74

O

ordinateur
absence de réponse, 91
blocages, 91-92

P

problèmes
blocages de l'ordinateur, 91-92
Dell Diagnostics, 93
écran bleu, 92
généralités, 91
l'ordinateur ne répond plus, 91

logiciels, 91-92
un programme ne répond plus, 91
un programme se bloque, 91

S

site de support de Dell, 75
site Web de support, 75
support
système d'exploitation, 78
support Drivers and Utilities
Dell Diagnostics, 93
support Operating System, 78
système d'exploitation
réinstallation, 78

V

vues du système
arrière, 82
avant, 80
côté droit, 82
côté gauche, 81
dessous, 83

W

Windows Vista
réinstallation, 78

Dell™ Latitude™ XT – Schnellreferenzhandbuch

Modell PP12S

Anmerkungen, Hinweise und Vorsichtshinweise



ANMERKUNG: Eine ANMERKUNG macht auf wichtige Informationen aufmerksam, mit denen Sie den Computer besser einsetzen können.



HINWEIS: Ein HINWEIS warnt vor möglichen Beschädigungen der Hardware oder vor Datenverlust und erläutert, wie das vermieden werden kann.



VORSICHT: Durch **VORSICHT** werden Sie auf Gefahrenquellen hingewiesen, die materielle Schäden, Verletzungen oder sogar den Tod von Personen zur Folge haben können.

Die in diesem Dokument enthaltenen Informationen können sich ohne vorherige Ankündigung ändern.

© 2007 Dell Inc. Alle Rechte vorbehalten.

Die Vervielfältigung oder Wiedergabe in jeglicher Weise ist ohne schriftliche Genehmigung von Dell Inc. strengstens untersagt.

In diesem Text verwendete Marken: *Dell*, das *DELL*-Logo, *Wi-Fi Catcher*, *ExpressCharge* und *Latitude* sind Marken von Dell Inc.; *Microsoft*, *Windows* und *Windows Vista* sind entweder Marken oder eingetragene Marken der Microsoft Corporation in den USA und/oder anderen Ländern.

Alle anderen in dieser Dokumentation genannten Marken- und Handelsbezeichnungen sind Eigentum der entsprechenden Hersteller und Firmen. Dell Inc. verzichtet auf alle Besitzrechte an Marken und Handelsbezeichnungen, die nicht Eigentum von Dell sind.

Modell PP12S

Dezember 2007

TEILENR. UN688

Rev. A01

Inhalt

Ressourcen	105
Informationsquellen	105
Einrichten des Computers	113
Wissenswertes über Ihren Tablet PC	113
Vorderansicht	114
Linke Seite	115
Rechte Seite	116
Rückansicht	116
Unterseite	117
Aussehen des Stifts	118
Verwenden eines Akkus	118
Akkuleistung	119
Prüfen des Akkuladestands	120
Aufladen des Akkus	122
Entfernen des Akkus	123
Lagern eines Akkus	124
Fehlerbehebung	124
Probleme mit Absturz und Software	124
Dell Diagnostics	127
 Stichwortverzeichnis	 133

Ressourcen

Informationsquellen



ANMERKUNG: Einige Funktionen oder Datenträger sind möglicherweise optional und werden nicht mit Ihrem Tablet PC geliefert. Einige Funktionen oder Datenträger sind möglicherweise in bestimmten Ländern nicht verfügbar.



ANMERKUNG: Zusätzliche Informationen werden eventuell mit dem Tablet PC geliefert.



ANMERKUNG: Sie müssen das optische Laufwerk im D/Bay oder die optionale Media Base verwenden, um auf den *Drivers and Utilities* Datenträger zuzugreifen.

Welche Informationen benötigen Sie? Hier finden Sie das Gesuchte:

- Ein Diagnoseprogramm für den Tablet PC
- Treiber für den Tablet PC
- Dokumentation zum Gerät
- Notebook-System-Software (NSS)

Drivers and Utilities Datenträger

ANMERKUNG: Der *Drivers and Utilities* Datenträger ist optional und daher möglicherweise nicht im Lieferumfang Ihres Tablet PCs enthalten.

Dokumentation und Treiber sind bereits auf dem Tablet PC installiert. Sie können den *Drivers and Utilities* Datenträger verwenden, um Treiber neu zu installieren (siehe „Neu Installieren von Treibern und Dienstprogrammen“ in Ihrem *Benutzerhandbuch*) oder um Dell Diagnostics auszuführen (siehe „Dell Diagnostics“ auf Seite 127).

Möglicherweise finden Sie auf dem Datenträger Readme-Dateien. Diese Dateien enthalten Angaben zu den neuesten technischen Änderungen bzw. Detailinformationen zu technischen Fragen für erfahrene Benutzer oder Techniker.



ANMERKUNG: Treiber und Dokumentationsaktualisierungen finden Sie unter support.dell.com.

Welche Informationen benötigen Sie? Hier finden Sie das Gesuchte:

- Anleitungen zum Entfernen und wieder Einsetzen von Teilen
- Technische Daten
- Anleitungen zum Konfigurieren der Systemeinstellungen
- Fehlerbehebung und Problemlösung

Dell™ Latitude™ XT Benutzerhandbuch

Microsoft Windows XP und Windows Vista™
Hilfe- und Supportcenter

1 Klicken Sie auf **Start**  (oder **Start** in Windows XP) → **Hilfe und Support** → Dell Benutzer- und Systemhandbücher → Systemhandbücher.

2 Klicken Sie auf das *Benutzerhandbuch* für Ihren Computer.

-
- Garantieinformationen
 - Verkaufs- und Lieferbedingungen (nur für die USA)
 - Sicherheitshinweise
 - Zulassungsinformationen
 - Informationen zur Ergonomie
 - Endbenutzer-Lizenzvereinbarung

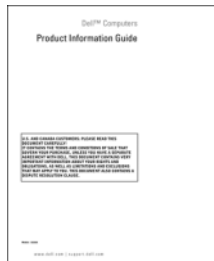
Dell™ Produktinformationshandbuch

-
- Anleitung zum Einrichten meines Tablet PCs
 - Übersicht über die Funktionen des Tablet PCs
 - Zubehör für den Tablet PC

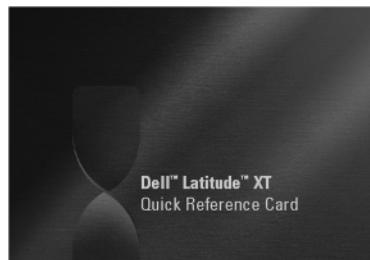
Schnellreferenzhandbuch

Welche Informationen benötigen Sie? Hier finden Sie das Gesuchte:

- Service-Tag-Nummer und Express-Servicecode
- Microsoft® Windows®-Lizenzaufkleber

Service-Tag-Nummer und Microsoft Windows-Lizenz

ANMERKUNG: Der Aufkleber mit der Service-Tag-Nummer für Ihren Tablet PC befindet sich auf der Unterseite Ihres Tablet PCs in der Nähe der Speicher- und Mini-Card-Abdeckung (siehe „Unterseite“ auf Seite 117).

ANMERKUNG: Außerdem finden Sie die Informationen zu Ihrer Service-Tag-Nummer im System-Setup-Programm. Weitere Informationen finden Sie unter „System-Setup-Bildschirme“ in Ihrem *Benutzerhandbuch*.

Die Service-Tag-Nummer Ihres Tablet PCs weist sowohl eine Service-Tag-Nummer als auch einen Express-Servicecode auf.

- Geben Sie die Service-Tag-Nummer auf der Website support.dell.com oder beim Anruf beim Technischen Support an, um Ihren Tablet PC zu identifizieren.
- Geben Sie beim Anruf beim Technischen Support den Express-Servicecode an, um zum geeigneten Ansprechpartner weitergeleitet zu werden.



ANMERKUNG: Der Microsoft® Windows®-Lizenzaufkleber für Ihren Tablet PC befindet sich unter dem Hauptakku im Akkufach Ihres Tablet PCs (siehe „Entfernen des Akkus“ auf Seite 123).

- Geben Sie den Product Key auf dem Lizenzaufkleber ein, wenn das Betriebssystem neu installiert wird.

ANMERKUNG: Um die Sicherheit zu erhöhen, enthält der neue Microsoft Windows-Lizenzaufkleber einen fehlenden Teil eines Aufklebers oder ein so genanntes „hole“ (Loch), um das Entfernen des Aufklebers zu verhindern.

Welche Informationen benötigen Sie?**Hier finden Sie das Gesuchte:**

- Lösungen – Hinweise zum Beheben von Störungen, Veröffentlichungen von Technikern, Online-Schulungen, häufig gestellte Fragen (FAQs)
- Community – Online-Diskussionen mit anderen Dell-Kunden
- Aufrüstungen – Informationen zur Aufrüstung von Komponenten, wie z. B. Speicher, Festplatte und Betriebssystem
- Kundenbetreuung – Kontaktinformationen, Serviceanfrage und Bestellstatus, Garantie und Reparaturinformationen
- Service und Support – Status von Serviceanfragen und Support-Verlauf, Servicekontakt, Online-Diskussionen mit dem technischen Support
- Technischer Update Service von Dell – Stellt proaktive E-Mail-Benachrichtigungen über Software- und Hardware-Aktualisierungen für Ihren Tablet PC bereit.
- Referenz – Dokumentation zu Ihrem Tablet PC, Einzelheiten über die Konfiguration Ihres Tablet PCs, Produktangaben und Whitepaper
- Downloads – Zugelassene Treiber, Patches und Software-Aktualisierungen

Dell Support-Website – support.dell.com

ANMERKUNG: Wählen Sie Ihre Region oder Ihren Geschäftsbereich aus, um die entsprechende Support-Site angezeigt zu bekommen.

Welche Informationen benötigen Sie? Hier finden Sie das Gesuchte:

- Notebook-System-Software (NSS) – Wenn Sie das Betriebssystem auf Ihrem Tablet PC neu installieren, sollten Sie auch das NSS-Dienstprogramm neu installieren. NSS sorgt dafür, dass wichtige Aktualisierungen für Ihr Betriebssystem durchgeführt werden und bietet Support für Prozessoren, optische Laufwerke, USB-Geräte usw. NSS ist für den ordnungsmäßigen Betrieb des Dell Tablet PCs erforderlich. Diese Software erkennt automatisch Ihren Tablet PC und das Betriebssystem und installiert die für Ihre Konfiguration geeigneten Aktualisierungen.

Zum Herunterladen von Notebook-System-Software gehen Sie folgendermaßen vor:

- 1 Gehen Sie auf die Website **support.euro.dell.com** und klicken Sie dort auf „Treiber und Downloads“.
- 2 Geben Sie Ihre Service-Tag-Nummer oder das Produktmodell ein und klicken Sie anschließend auf **Go** (Bestätigen).
- 3 Verwenden Sie die Bildlaufleiste; um zu **System- und Konfigurationsdienst-Utility** → **Dell Notebook-System-Software** zu navigieren. Klicken Sie dort auf **Jetzt herunterladen**.
- 4 Wählen Sie **Treiber & Downloads**, und klicken Sie auf **Los**.

ANMERKUNG: Die **support.dell.com** Benutzeroberfläche ist je nach Ihrer Auswahl verschieden.

- Software-Erweiterungen und Hinweise zum Beheben von Störungen – Häufig gestellte Fragen (FAQs), aktuelle Themen und Hinweise zum allgemeinen Zustand Ihres Computersystems

Dell Support-Dienstprogramm

Das Dell Support-Dienstprogramm ist ein automatisches Aktualisierungs- und Benachrichtigungssystem, das auf Ihrem Tablet PC installiert ist. Dieses Support-Dienstprogramm bietet Zustandserfassungen Ihrer Rechnerumgebung, Software-Aktualisierungen und relevante Informationen zur Selbsthilfe in Echtzeit. Greifen Sie über das Symbol  im Windows-Infobereich auf das Dell Support-Dienstprogramm zu. Weitere Informationen finden Sie unter „Dell Support-Dienstprogramm“ in Ihrem *Benutzerhandbuch*.

Welche Informationen benötigen Sie? Hier finden Sie das Gesuchte:

- Anleitung zum Finden von Informationen über Ihren Tablet PC und die zugehörigen Komponenten
- Anleitung zum Herstellen einer Verbindung mit dem Internet
- Anleitung zum Hinzufügen von Benutzerkonten für verschiedene Benutzer
- Anleitung zum Übertragen von Dateien und Einstellungen von einem anderen Tablet PC

Windows Begrüßungscenter

Der Windows Begrüßungscenter wird automatisch bei der ersten Benutzung Ihres Tablet PCs angezeigt. Sie können wählen, dass dieser Bildschirm bei jedem Start Ihres Tablet PCs angezeigt wird. Alternativ können Sie die Anzeige deaktivieren. Wenn diese Anzeige deaktiviert ist, können Sie das Begrüßungscenter auf folgende Weise öffnen:

Windows Vista – Klicken Sie auf **Start**  → **Begrüßungscenter**.

Windows XP – Klicken Sie auf **Start** → **Hilfe und Support** → **Willkommen bei Tablet PC**.

-
- So verwenden Sie Microsoft Windows Vista™ und Windows XP
 - So arbeiten Sie mit Programmen und Dateien
 - So können Sie Ihren Desktop individuell gestalten

Windows Hilfe und Support

- 1** Klicken Sie auf **Start**  (oder **Start** in Windows XP) → **Hilfe und Support**.
- 2** Geben Sie in das Feld *Search Help* (Suchen) ein Wort oder eine Zeichenkette ein, die Ihr Problem näher beschreibt, und drücken Sie anschließend auf die <Eingabetaste>, oder klicken Sie auf die Lupe.
- 3** Klicken Sie auf das Thema, das Ihr Problem beschreibt.
- 4** Befolgen Sie die Anleitungen auf dem Bildschirm.

-
- Informationen über durch Dell QuickSet gesteuerte Tablet-Funktionen und -Funktionalitäten, die Netzwerkaktivität, den Assistenten für die Energieverwaltung, die Schnell Tasten und andere Elemente

Dell QuickSet Hilfe

Drücken Sie zum Anzeigen der *Dell QuickSet-Hilfe* auf die Schaltfläche „QuickSet-Tableteinstellungen“ (siehe „Vorderansicht“ auf Seite 114), oder klicken Sie mit der rechten Maustaste auf das QuickSet-Symbol im Infobereich von Microsoft® Windows®, und wählen Sie **Hilfe**. Der Infobereich von Windows befindet sich an der unteren rechten Ecke des Bildschirms.

Welche Informationen benötigen Sie? Hier finden Sie das Gesuchte:

- Anleitungen zur Neuinstallation des Betriebssystems

Betriebssystemdatenträger

Das Betriebssystem ist bereits auf dem Tablet PC installiert. Verwenden Sie zur Neuinstallation des Betriebssystems den *Betriebssystem-Datenträger*. Weitere Informationen finden Sie unter „Benutzen der Betriebssystem-CD“ in Ihrem *Benutzerhandbuch*)



Nach der Neuinstallation Ihres Betriebssystem können Sie den *Drivers and Utilities* Datenträger verwenden, um Treiber für die Geräte zu installieren, die im Lieferumfang Ihres Tablet PCs enthalten waren.

Der Product Key für Ihre Betriebssystem befindet sich auf dem Microsoft® Windows®-Lizenzaufkleber im Fach für den Hauptakku Ihres Tablet PCs (siehe „Entfernen des Akkus“ auf Seite 123).

ANMERKUNG: Die Farbe des Datenträgers hängt von dem von Ihnen bestellten Betriebssystem ab.

Einrichten des Computers

! **VORSICHT:** Bevor Sie Arbeiten an den in diesem Abschnitt beschriebenen Komponenten ausführen, lesen Sie erst die Sicherheitshinweise im *Produktinformationshandbuch*.

- 1 Packen Sie das Zubehör aus.
- 2 Legen Sie die für das Einrichten des Computers erforderlichen Zubehörtteile bereit.

Der Lieferumfang des Zubehörs umfasst ferner die Benutzerdokumentation sowie die Software oder zusätzliche Hardware (z. B. PC Cards, Laufwerke oder Akkus), die Sie bestellt haben.

- 3 Schließen Sie das Netzteil an den Netzteilanschluss des Computers und an die Steckdose an.



- 4 Öffnen Sie den Computerbildschirm und drücken Sie den Netzschalter, um den Computer einzuschalten (siehe „Vorderansicht“ auf Seite 114).

✍ **ANMERKUNG:** Es wird empfohlen, dass Sie den Computer mindestens einmal ein- und wieder ausgeschaltet haben, bevor Sie eine Karte installieren oder den Computer an eine Docking-Station oder ein anderes externes Gerät, wie z. B. einen Drucker, anschließen.

Wissenswertes über Ihren Tablet PC

- ➡** **HINWEIS:** Um Beschädigungen am Bildschirm zu vermeiden, stellen Sie bitte sicher, dass der Tablet PC im Notebook-Modus betrieben wird und der Bildschirm auf Reisen geschlossen ist.

Vorderansicht



- | | |
|--|---|
| 1 Griff | 2 Bildschirm |
| 3 Umgebungslichtsensor (nur mit Dual-Bulb-CCFL-LCD-Option) | 4 Gerätestatusanzeigen |
| 5 digitales Array-Mikrofon | 6 Biometrisches Lesegerät |
| 7 Touchpad | 8 Touchpad-Tasten |
| 9 Trackstick-Tasten | 10 Tastatur |
| 11 Trackstick | 12 Drehscharnier |
| 13 digitales Array-Mikrofon | 14 Betriebsschalter |
| 15 Windows®-Sicherheitstaste | 16 Bildschirmdrehtaste |
| 17 QuickSet-Tabletteinstellungstaste | 18 Schnellzugriffstaste für E-Mail-Programm |

Linke Seite



- | | | | |
|---|------------------------------|---|---------------------|
| 1 | Stiftanzeige-LED | 2 | Stift |
| 3 | externe Wireless-WAN-Antenne | 4 | IEEE 1394-Anschluss |
- ANMERKUNG:** Die externe Antenne wird nur zusammen mit WWAN-Karten geliefert und ist nicht in der Standard-Systemkonfiguration enthalten. Das System wird mit einem Verschlussstopfen ausgeliefert, der vor dem Installieren der Antenne und der WWAN-Karte entfernt werden muss.
- | | | | |
|---|---------------|---|------------------|
| 5 | USB-Anschluss | 6 | Lüftungsschlitze |
| 7 | Lautsprecher | | |

Rechte Seite



- | | | | |
|---|--|---|------------------------|
| 1 | Wireless-Radioschalter | 2 | Wi-Fi Catcher™-Taste |
| 3 | USB-Anschluss | 4 | ExpressCard-Steckplatz |
| 5 | Steckplatz für Secure Digital-Karte (SD) | 6 | Kopfhöreranschluss |
| 7 | Mikrofonanschluss | 8 | Sicherheitskabeinschub |

Rückansicht



- | | | | |
|---|---------------------------|---|---------------------------|
| 1 | Netzteilanschluss | 2 | Monitoranschluss |
| 3 | Tablet-Zurück-Taste | 4 | Bildlaufsteuerungstaste |
| 5 | Netzwerkanschluss | 6 | Erweiterter USB-Anschluss |
| 7 | Drehscharnier | 8 | Tablet-Griff |
| 9 | Stiftverlängerungsschlitz | | |

Unterseite

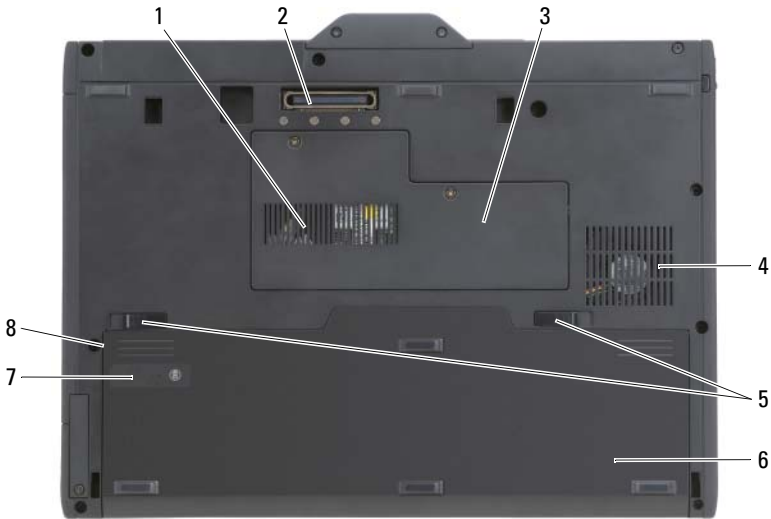

- | | | | |
|---|--|---|-------------------------------------|
| 1 | Lüftungsschlitze | 2 | Docking-Geräteanschluss |
| 3 | Speichermodul- und Mini-Card-Abdeckung | 4 | Lüfteröffnung |
| 5 | Akkufach-Freigabevorrichtung (2) | 6 | Hauptakku |
| 7 | Akku-Ladestandsanzeige | 8 | Akkufach (unterhalb des Hauptakkus) |



ANMERKUNG: Der Microsoft® Windows®-Lizenzkleber für Ihren Tablet PC befindet sich unter dem Hauptakku im Akkufach Ihres Tablet PCs (siehe „Entfernen des Akkus“ auf Seite 123).



VORSICHT: Achten Sie darauf, die Lüftungsschlitze nicht zu blockieren, schieben Sie keine Gegenstände hinein, und halten Sie die Lüftungsschlitze staubfrei. Bewahren Sie den Tablet PC während des Betriebs nicht in schlecht durchlüfteten Behältnissen wie einer geschlossenen Tragetasche auf. Durch schlechte Belüftung können Schäden am Tablet PC oder sogar ein Brand verursacht werden. Der Tablet PC schaltet den Lüfter ein, wenn sich der Tablet PC erwärmt. Das ist normal und weist nicht auf ein Problem mit dem Lüfter oder dem Tablet PC hin.

Aussehen des Stifts

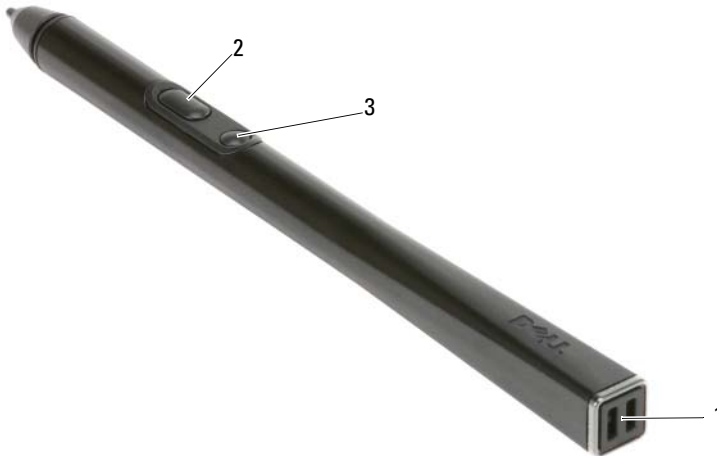

- | | | | |
|---|------------------------------------|---|-----------------------|
| 1 | Stifthalterschlitz | 2 | Taste für Rechtsklick |
| 3 | Taste zum Löschen der Stifteingabe | | |

Verwenden eines Akkus

! **VORSICHT:** Bei Verwendung eines ungeeigneten Akkus besteht Brand- oder Explosionsgefahr. Ersetzen Sie die Akkus nur mit einem kompatiblen Akku von Dell. Der Akku ist für den Einsatz in Ihrem Dell Computer vorgesehen. Verwenden Sie keine aus anderen Computern stammenden Akkus für diesen Computer.

! **VORSICHT:** Entsorgen Sie die Akkus nicht im Hausmüll. Falls ein Akku nicht mehr aufgeladen werden kann, wenden Sie sich bitte an einen Recyclinghof vor Ort oder an eine Umweltorganisation, um Informationen zur Entsorgung von Lithium-Ionen-Akkus zu erhalten. Informationen zur sach- und umweltgerechten Akkuent-sorgung finden Sie im entsprechenden Abschnitt im *Produktinformationshandbuch*.

! **VORSICHT:** Bei unsachgemäßer Verwendung des Akkus besteht Brand- oder Verätzungsgefahr. Sie dürfen den Akku nicht aufstechen, verbrennen, auseinander nehmen oder Temperaturen über 65 °C aussetzen. Bewahren Sie den Akku außerhalb der Reichweite von Kindern auf. Handhaben Sie beschädigte oder auslaufende Akkus mit äußerster Vorsicht. Beschädigte Akkus können auslaufen und Personen- oder Sachschäden verursachen.

Akkuleistung



ANMERKUNG: Informationen zur Dell-Garantie für Ihren Computer finden Sie im *Produktinformationshandbuch* oder auf dem separaten Garantiedokument, das im Lieferumfang des Computers enthalten ist.

Für eine optimale Leistung des Computers und zur Beibehaltung der BIOS-Einstellungen betreiben Sie Ihren Dell™ Tablet-PC immer mit eingesetztem Hauptakku. Bei Auslieferung ist standardmäßig bereits ein Akku im Akkufach installiert.



ANMERKUNG: Da der Akku beim Kauf des Computers möglicherweise nicht vollständig geladen ist, verwenden Sie ein Netzteil, um Ihren neuen Computer vor der ersten Verwendung an eine Steckdose anzuschließen und den Akku zu laden. Sie erzielen die besten Ergebnisse, wenn Sie den Computer so lange über ein Netzteil betreiben, bis der Akku vollständig geladen ist. Aktivieren Sie zum Anzeigen des Akkuladestatus die Energieanzeige in den Energieoptionen (siehe „Aufrufen der Eigenschaften von Energieoptionen“ in Ihrem *Benutzerhandbuch*).



ANMERKUNG: Die Akkubetriebsdauer hängt von den Betriebsbedingungen ab.



ANMERKUNG: Es wird empfohlen, den Computer beim Beschreiben von CDs oder DVDs an das Stromnetz anzuschließen.

Die Betriebsdauer mit Akkuenergie wird stark beeinträchtigt, wenn Sie bestimmte Vorgänge durchführen. Dazu gehören unter anderem:

- Verwenden von optischen Laufwerken
- Verwenden von Wireless-Kommunikationsgeräten, PC-Karten, Express-Karten, Media-Speicherkarten oder USB-Geräten
- Verwenden von sehr hellen Bildschirmseinstellungen, von 3D-Bildschirmchonern oder anderen Programmen, die viel Strom benötigen wie z. B. 3D-Grafik-Anwendungen
- Betrieb des Computers mit maximaler Leistung. Siehe „Konfigurieren von Energieverwaltungseinstellungen“ in Ihrem *Benutzerhandbuch*, um Informationen über Zugang zu den Eigenschaften von Energieoptionen in Windows oder zu Dell QuickSet zu erhalten, die Sie dazu benutzen können, Energieverwaltungseinstellungen einzurichten.

Sie können den Akkuladestatus überprüfen, bevor Sie den Akku in den Computer einsetzen. Außerdem können Sie die Energieverwaltungsoptionen so konfigurieren, dass eine Warnmeldung ausgegeben wird, wenn der Ladezustand des Akkus niedrig ist.

Prüfen des Akkuladezustands

Die folgenden Funktionen zeigen Informationen über den Akkustand an:

- Akkuanzeige von Dell QuickSet
- Die **Energieanzeige von Microsoft Windows** und das **Energiesymbol** ( in Windows Vista und  in Windows XP)
- Akku-Ladestand- und -Zustandsanzeige
- Warnung „Akku niedrig“

Akkuanzeige von Dell™ QuickSet

Ist Dell QuickSet installiert, drücken Sie <Fn><F3>, um die Akkuanzeige von QuickSet anzuzeigen. In der Akkuanzeige werden Status, Akkuzustand, Ladestand und Ladedauer des Akkus im Computer angezeigt.

Klicken Sie für weitere Informationen zu QuickSet mit der rechten Maustaste auf das QuickSet-Symbol in der Taskleiste und anschließend auf **Hilfe**.

Akku-Ladestandsanzeige

Mit der Ladestandsanzeige am Akku können Sie Folgendes überprüfen:

- Akkuladung (Prüfung durch Drücken und *Loslassen* der Statustaste)
- Akkuzustand (Prüfung durch Drücken und *Halten* der Statustaste)

Die Betriebsdauer des Akkus hängt weitgehend von der Anzahl der Aufladungen ab. Durch Hunderte Auf- und Entladungen verlieren Akkus an Ladekapazität, das heißt, der Akkuzustand verschlechtert sich. Dies bedeutet, dass ein Akku den Status „aufgeladen“ anzeigt, aber nur über eine verminderte Ladekapazität (Zustand) verfügt.

Prüfen der Akkuladung

Sie prüfen die Akkuladung, indem Sie die Statustaste in der Akku-Ladestandsanzeige *drücken* und *loslassen*, wodurch die Akkustandsanzeigen aufleuchten. Jede Anzeigeleuchte repräsentiert etwa 20 Prozent der Gesamtladekapazität des Akkus. Wenn der Akku also beispielsweise noch zu 80 Prozent geladen ist, leuchten vier der fünf Anzeigen auf. Wenn keine der Anzeigen aufleuchtet, ist der Akku vollständig entladen.

Prüfen des Akkuzustands



ANMERKUNG: Sie können den Akkuzustand auf zwei verschiedene Weisen prüfen: durch Kontrollieren der Ladestandanzeige auf dem Akku, wie nachstehend beschrieben, oder durch Kontrolle der Akkuanzeige in Dell QuickSet. Weitere Informationen über QuickSet erhalten Sie, wenn Sie mit der rechten Maustaste in der Taskleiste auf das Symbol klicken und dann auf **Hilfe** klicken.

Um den Akkuzustand mit der Ladeanzeige zu überprüfen, *drücken und halten* Sie die Statustaste der Akku-Ladestandanzeige mindestens 3 Sekunden lang gedrückt. Wenn keines der Leuchtsegmente aufleuchtet, ist der Akku in gutem Zustand und mehr als 80 Prozent der ursprünglichen Ladekapazität verbleiben. Jedes Leuchtsegment stellt eine prozentuelle Verschlechterung dar. Wenn fünf Leuchtsegmente leuchten, verbleiben weniger als 60 Prozent der Ladekapazität. In diesem Fall sollten Sie den Akku ersetzen. Weitere Informationen zur Akkubetriebsdauer finden Sie unter „Verwenden eines Akkus“ auf Seite 118.

Warnung „Akku niedrig“



HINWEIS: Um den Verlust oder die Beschädigung von Daten zu verhindern, speichern Sie Ihre Arbeit sobald die Warnung „Akku niedrig“ erscheint. Versorgen Sie den Computer danach mit Netzstrom. Wenn der Akku vollständig erschöpft ist, wechselt der Computer automatisch in den Ruhemodus.

Wenn der Akku zu ungefähr 90 Prozent erschöpft ist, wird ein Popup-Fenster mit einem entsprechenden Warnhinweis angezeigt. Falls zwei Akkus installiert sind, bedeutet die Warnung „Akku niedrig“, dass die Gesamtkapazität der beiden Akkus zu etwa 90 Prozent erschöpft ist. Der Computer geht in den Ruhemodus über, wenn die Akkuladung ein kritisch niedriges Niveau erreicht hat.

Sie können die Einstellungen der Akkuwarnanzeigen in QuickSet oder dem Fenster **Eigenschaften von Energieoptionen** einstellen. Lesen Sie den Abschnitt unter „Konfigurieren der Energieverwaltungseinstellungen“ in Ihrem *Benutzerhandbuch*, um Informationen zum Zugriff auf QuickSet oder das Fenster **Eigenschaften von Energieoptionen** zu erhalten.

Um den PC manuell in den Ruhemodus von Windows Vista zu versetzen, klicken Sie auf die Windows Vista-Schaltfläche „Start“ , und bewegen Sie die Maus auf das Dreieck rechts neben dem Symbol „Sperren“, um das Fenster **Eigenschaften von Energieoptionen** zu öffnen. Klicken Sie anschließend auf **Ruhemodus**.

Um den PC manuell in den Ruhemodus von Windows XP zu versetzen, müssen Sie zuvor den Ruhemodus aktivieren.

So aktivieren Sie den Ruhemodus:

- 1 Klicken Sie auf **Start**→ **Systemsteuerung**→ **Leistung und Wartung**→ **Energieoptionen**.
- 2 Klicken Sie auf die Registerkarte **Ruhemodus**.
- 3 Wählen Sie **Ruhezustand aktivieren**.
- 4 Klicken Sie auf **Übernehmen** und **OK**.

So rufen Sie den Ruhemodus manuell auf:

- 1 Drücken Sie die Tastenkombination <Strg><Alt><Entf>.
- 2 Wählen Sie **Herunterfahren**→ **Ruhemodus**.

Wenn Sie die Energieverwaltungsoptionen im Fenster **Eigenschaften von Energieoptionen** oder dem QuickSet-Assistenten für Energieverwaltung auf **Ruhemodus** eingestellt haben, können Sie auch eine der folgenden Methoden zum Aufrufen des Ruhemodus verwenden:

- Den Netzschalter drücken.
- Den Bildschirm schließen.
- <Fn><Esc> drücken.



ANMERKUNG: Manche PC Cards oder ExpressCards funktionieren möglicherweise nicht mehr ordnungsgemäß, nachdem der Computer den Ruhemodus beendet hat. In diesem Fall entfernen Sie die Karte und setzen sie wieder ein, bzw. starten Sie einfach den Computer neu.

Um den Ruhemodus zu beenden, drücken Sie den Netzschalter. Es kann einige Sekunden dauern, bis der Computer den Ruhemodus beendet hat. Der Ruhemodus lässt sich nicht durch Drücken einer Taste oder Berühren des Touchpads bzw. Tracksticks beenden. Nähere Informationen zum Ruhemodus finden Sie in der mit dem Betriebssystem gelieferten Dokumentation.

Aufladen des Akkus

Wenn der Computer an das Stromnetz angeschlossen oder ein Akku in einen an das Stromnetz angeschlossen Computer eingesetzt wird, prüft der Computer den Ladezustand und die Temperatur des Akkus. Das Netzteil lädt gegebenenfalls den Akku auf und erhält die Akkuladung.



ANMERKUNG: Mit Dell™ ExpressCharge™ lädt das Netzteil einen vollständig entladenen Akku bei ausgeschaltetem Computer zu 80 Prozent in etwa 1 Stunde und zu 100 Prozent in etwa 2 Stunden. Bei eingeschaltetem Computer verlängert sich die Ladezeit entsprechend. Der Akku kann beliebig lange im Computer verbleiben. Ein im Akku integrierter Schaltkreis verhindert das Überladen des Akkus.

Falls der Akku durch Betrieb in Ihrem Computer oder aufgrund hoher Umgebungstemperaturen heiß ist, wird der Akku bei Anschluss des Computers an eine Steckdose unter Umständen nicht geladen.

Bei abwechselnd  grün und orange blinkender Anzeige ist die Akkutemperatur zu hoch, und der Ladevorgang kann nicht erfolgen. Ziehen Sie den Netzstecker aus der Steckdose, und lassen Sie Computer und Akku auf Zimmertemperatur abkühlen. Schließen Sie den Computer anschließend wieder an eine Steckdose an, und setzen Sie den Ladevorgang fort.

Weitere Informationen zum Beheben von Problemen mit dem Akku finden Sie unter „Probleme mit der Stromversorgung“ in Ihrem *Benutzerhandbuch*.

Entfernen des Akkus



VORSICHT: Bei Verwendung eines ungeeigneten Akkus besteht Brand- oder Explosionsgefahr. Ersetzen Sie die Akkus nur mit einem kompatiblen Akku von Dell. Der Akku ist für den Einsatz in Ihrem Dell™-Computer vorgesehen. Verwenden Sie keine aus anderen Computern stammenden Akkus für diesen Computer.



VORSICHT: Führen Sie die folgenden Schritte aus, bevor Sie fortfahren: Computer ausschalten, Netzkabel aus der Steckdose und dem Computer ziehen, Modem vom Wandanschluss und vom Computer trennen sowie alle externen Kabel vom Computer trennen.



HINWEIS: Trennen Sie alle externen Kabel vom Computer, um Beschädigungen an den Anschlüssen zu vermeiden.



HINWEIS: Wenn Sie den Akkuaustausch im Standby-Modus durchführen, haben Sie bis zu einer Minute Zeit, um den Austauschvorgang abzuschließen, bevor das System herunterfährt und nicht gesicherte Daten verloren gehen.

So entfernen Sie den Akku:

- 1 Wenn der Computer an ein Docking-Gerät angeschlossen (gedockt) ist, trennen Sie diese Verbindung. Weitere Informationen finden Sie in der Dokumentation, die im Lieferumfang des Docking-Geräts enthalten ist.
- 2 Stellen Sie sicher, dass der Computer ausgeschaltet ist oder sich in einem Energieverwaltungsmodus befindet.

- 3 Schieben Sie die Akkufachfreigabevorrichtung auf der Unterseite des Computers zur Seite und nehmen Sie anschließend den Akku aus dem Akkufach heraus.

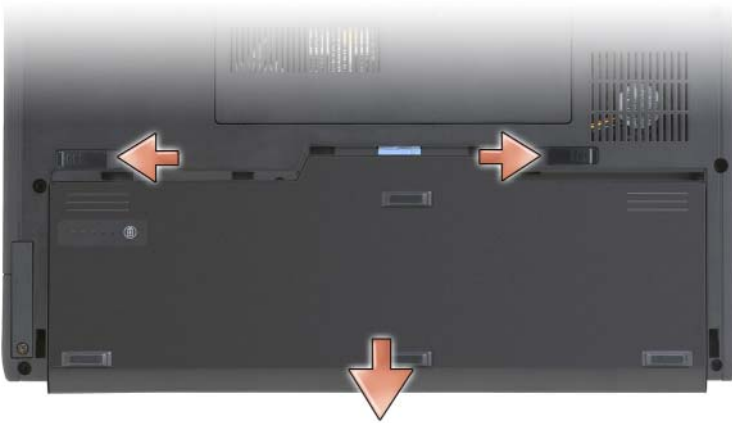

Um den Akku wieder einzusetzen, gehen Sie in umgekehrter Reihenfolge wie beim Herausnehmen vor.

Lagern eines Akkus

Entfernen Sie den Akku, wenn Sie den Computer für längere Zeit lagern möchten. Akkus entladen sich während einer längeren Lagerzeit. Nach einer längeren Lagerung sollten Sie den Akku vor der Benutzung vollständig aufladen (siehe „Aufladen des Akkus“ auf Seite 122).

Fehlerbehebung

Probleme mit Absturz und Software

⚠ VORSICHT: Bevor Sie Arbeiten an den in diesem Abschnitt beschriebenen Komponenten ausführen, lesen Sie erst die Sicherheitshinweise im *Produktinformationshandbuch*.

Der Tablet PC startet nicht

STELLEN SIE SICHER, DASS DAS NETZKABEL ORDNUNGSGEMÄß AM TABLET PC UND AN DIE STECKDOSE ANGESCHLOSSEN IST

Der Tablet PC reagiert nicht mehr



HINWEIS: Wenn Sie das Betriebssystem nicht ordnungsgemäß herunterfahren können, können Daten verloren gehen.

SCHALTEN SIE DEN TABLET PC AUS — Wenn das Drücken einer Taste auf der Tastatur oder das Berühren des Bildschirms mit dem Stift oder Finger keine Reaktion bewirkt, halten Sie den Netzschalter mindestens acht bis zehn Sekunden lang gedrückt, bis sich der Tablet PC ausschaltet. Starten Sie den Tablet PC dann neu.

Ein Programm reagiert nicht

PROGRAMM BEENDEN —

- 1 Drücken Sie gleichzeitig die Tasten <Strg><Umschalt><Esc>, um auf den Task-Manager zuzugreifen.
- 2 Klicken Sie auf die Registerkarte **Anwendungen**.
- 3 Wählen Sie dann durch Klicken das Programm aus, das nicht mehr reagiert.
- 4 Klicken Sie auf **Task beenden**.

Ein Programm stürzt wiederholt ab



ANMERKUNG: Installationsanweisungen zu den gängigsten Software-Produkten finden Sie im Allgemeinen in der jeweiligen Dokumentation oder auf einer mitgelieferten CD oder DVD.

SOFTWARE-DOKUMENTATION LESEN — Deinstallieren Sie gegebenenfalls das Programm und installieren Sie es anschließend erneut.

Ein Programm wurde für ein früheres Windows-Betriebssystem entwickelt.

PROGRAMMKOMPATIBILITÄTS-ASSISTENTEN AUSFÜHREN — Der „Programmkompatibilitäts-Assistent“ konfiguriert ein Programm für Windows XP, sodass es in einer Umgebung, die der in früheren Versionen von Windows entspricht, ausgeführt wird.

Windows Vista

- 1 Klicken Sie auf **Start**  → **Systemsteuerung** → **Programme** → **Ältere Programme mit dieser Windows-Version verwenden**.
- 2 Klicken Sie auf dem Begrüßungsbildschirm auf **Weiter**.
- 3 Befolgen Sie die Anleitungen auf dem Bildschirm.

Windows XP

- 1 Klicken Sie auf **Start**→ **Hilfe und Support**→ **Beheben eines Problems**→ **Anwendungs- und Softwareprobleme**.
- 2 Klicken Sie auf **Ausführen von in früheren Versionen funktionsfähiger Software**.
- 3 Klicken Sie auf dem Begrüßungsbildschirm auf **Weiter**.
- 4 Befolgen Sie die Anleitungen auf dem Bildschirm.

Ein blauer Bildschirm wird angezeigt

SCHALTEN SIE DEN TABLET PC AUS — Wenn das Drücken einer Taste auf der Tastatur oder das Berühren des Bildschirms mit dem Stift oder Finger keine Reaktion bewirkt, halten Sie den Netzschalter mindestens acht bis zehn Sekunden lang gedrückt, bis sich der Tablet PC ausschaltet. Starten Sie den Tablet PC dann neu.

Andere Probleme mit der Software

LESEN SIE DIE DOKUMENTATION ZU DEM JEWEILIGEN PROGRAMM ODER SETZEN SIE SICH MIT DEM HERSTELLER DER SOFTWARE IN VERBINDUNG FÜR INFORMATIONEN ZUR FEHLERBEHEBUNG —

- Stellen Sie sicher, dass das Programm mit dem auf Ihrem Tablet PC installierten Betriebssystem kompatibel ist.
- Stellen Sie sicher, dass Ihr Tablet PC die Mindest-Hardware-Anforderungen erfüllt, die für die Software erforderlich sind. Informationen dazu finden Sie in der Software-Dokumentation.
- Stellen Sie sicher, dass das Programm ordnungsgemäß installiert und konfiguriert wurde.
- Stellen Sie sicher, dass die Gerätetreiber nicht mit dem Programm in Konflikt stehen.
- Deinstallieren Sie gegebenenfalls das Programm und installieren Sie es anschließend erneut.

SICHERN SIE SOFORT DIE DATEIEN

VERWENDEN SIE EIN VIRUSABTASTPROGRAMM, UM FESTPLATTEN, CDS UND DVDS AUF VIREN ZU ÜBERPRÜFEN

SPEICHERN UND SCHLIEßEN SIE ALLE GEÖFFNETEN DATEIEN ODER PROGRAMME, UND FAHREN SIE IHREN TABLET PC ÜBER DAS STARTMENÜ HERUNTER

Dell Diagnostics



VORSICHT: Bevor Sie Arbeiten an den in diesem Abschnitt beschriebenen Komponenten ausführen, lesen Sie erst die Sicherheitshinweise im *Produktinformationshandbuch*.



HINWEIS: Dell Diagnostics läuft nur auf Dell™-Computern.



ANMERKUNG: Sie müssen das optische Laufwerk im D/Bay oder die optionale Media Base verwenden, um auf den *Drivers and Utilities* Datenträger zuzugreifen.

Wann wird das Programm Dell Diagnostics eingesetzt?

Wenn Probleme mit dem Tablet PC auftreten, führen Sie die unter „Probleme mit Absturz und Software“ genannten Überprüfungen aus (siehe „Probleme mit Absturz und Software“ auf Seite 124), und führen Sie anschließend Dell Diagnostics aus, bevor Sie zwecks technischer Unterstützung Kontakt mit Dell aufnehmen.

Wir empfehlen Ihnen, diese Anweisungen vor Beginn der Arbeiten auszudrucken.

Lesen Sie den Abschnitt „Verwenden des System-Setup-Programms“ in Ihrem *Benutzerhandbuch*, um die Konfigurationsinformationen zu Ihrem Tablet PC anzuzeigen und sicherzustellen, dass das zu testende Gerät im System-Setup-Programm angezeigt wird und aktiv ist.

Starten Sie Dell Diagnostics über die Festplatte oder über den Datenträger *Treiber und Dienstprogramme*.



ANMERKUNG: Der *Drivers and Utilities* Datenträger ist optional und daher möglicherweise nicht im Lieferumfang Ihres Tablet PCs enthalten.

Dell Diagnostics von der Festplatte starten

Dell Diagnostics befindet sich auf einer versteckten Partition des Diagnose-Dienstprogramms auf der Festplatte.



ANMERKUNG: Wenn der Tablet PC kein Bildschirmbild anzeigt, nehmen Sie Kontakt mit Dell auf (siehe „Kontaktaufnahme mit Dell“ in Ihrem *Benutzerhandbuch*).



ANMERKUNG: Falls der Tablet PC mit einem Docking-Gerät verbunden ist, trennen Sie die Verbindung. Weitere Hinweise finden Sie gegebenenfalls unter „Ausdocken Ihres Tablet PCs aus der Media Base“ und „Ausdocken Ihres Tablet PCs aus der Docking-Station“ in Ihrem *Benutzerhandbuch*.

- 1 Stellen Sie sicher, dass der Tablet PC ordnungsgemäß an eine betriebsbereite Steckdose angeschlossen ist.
- 2 Schalten Sie den Tablet PC ein bzw. führen Sie einen Neustart durch.
- 3 Sie können Dell Diagnostics auf die folgenden beiden Arten starten:



ANMERKUNG: Wenn Sie zu lange warten und das Betriebssystem-Logo erscheint, warten Sie, bis der Microsoft® Windows®-Desktop angezeigt wird. Fahren Sie Ihren Tablet PC anschließend herunter, und versuchen Sie es noch einmal.

- Wenn das DELL™-Logo angezeigt wird, drücken Sie sofort <F12>. Wählen Sie **Diagnostics** vom Startmenü und drücken Sie die <Eingabetaste>.



ANMERKUNG: Bevor Sie die folgende Möglichkeit ausprobieren, müssen Sie den Tablet PC zunächst vollständig herunterfahren.

- Halten Sie die <Fn>-Taste gedrückt, während Sie den Tablet PC starten.

Der Tablet PC führt einen Systemtest vor dem Hochfahren des Computers aus, d. h. eine Reihe von Tests der Systemplatine, der Tastatur, des Bildschirms, des Speichers, der Festplatte usw.

- Beantworten Sie alle Fragen, die während der Überprüfung angezeigt werden.
- Wenn während des Systemtests vor dem Hochfahren des Computers Fehler auftreten, notieren Sie die Fehlercodes, und setzen Sie sich mit Dell in Verbindung (siehe „Kontaktaufnahme mit Dell“ in Ihrem *Benutzerhandbuch*).

Wenn der Systemtest vor Hochfahren des Computers erfolgreich durchgeführt wurde, wird die folgende Meldung angezeigt: „*Booting Dell Diagnostic Utility Partition. Press any key to continue.*“ (Starten der Dell Diagnostics-Dienstprogrammpartition. Drücken Sie eine beliebige Taste, um fortzufahren).



- 4 Drücken Sie eine beliebige Taste, um Dell Diagnostics von der entsprechenden Partition auf der Festplatte zu starten.



ANMERKUNG: Wenn eine Meldung erscheint, dass keine Diagnostics-Dienstprogrammpartition gefunden wurde, führen Sie das Programm Dell Diagnostics über den *Drivers and Utilities*-Datenträger aus.

- 5 Wenn das Hauptmenü des Programms Dell Diagnostics erscheint, wählen Sie den gewünschten Test aus. Siehe „Dell Diagnostics“-Hauptmenü“ auf Seite 129.

Starten von Dell Diagnostics über den Drivers and Utilities Datenträger

- 1 Legen Sie den *Drivers and Utilities*-Datenträger ein.
- 2 Fahren Sie den Tablet PC herunter, und starten Sie ihn erneut.
Wenn das Dell Logo angezeigt wird, drücken Sie sofort <F12>.
 -  **ANMERKUNG:** Wenn Sie zu lange warten und das Betriebssystem-Logo erscheint, warten Sie, bis der Microsoft® Windows®-Desktop angezeigt wird. Fahren Sie Ihren Tablet PC anschließend herunter, und versuchen Sie es noch einmal.
 -  **ANMERKUNG:** Mit den nächsten Schritten wird die Startreihenfolge nur für einen Startvorgang geändert. Beim nächsten Systemstart startet der Tablet PC entsprechend den im System-Setup-Programm angegebenen Geräten.
- 3 Wenn die Liste der Startgeräte angezeigt wird, markieren Sie CD/DVD/CD-RW, und drücken Sie die <Eingabetaste>.
- 4 Wählen Sie aus dem Menü die Option **Von CD-ROM starten** und drücken Sie die <Eingabetaste>.
- 5 Geben Sie 1 ein, um Die CD zu starten und drücken Sie zum Fortsetzen die <Eingabetaste>.
- 6 Wählen Sie **Run Dell 32-bit Diagnostics** (Dell 32-Bit-Diagnose ausführen) aus der nummerierten Liste aus. Wählen Sie die für Ihren Tablet PC zutreffende Version aus, wenn mehrere Versionen aufgelistet werden.
- 7 Wenn das **Hauptmenü** des Programms Dell Diagnostics erscheint, wählen Sie den gewünschten Test aus.

„Dell Diagnostics“-Hauptmenü

- 1 Klicken Sie nach dem Laden von Dell Diagnostics und nachdem das **Hauptmenü** angezeigt wird auf die Schaltfläche für die von Ihnen gewünschte Option.
 -  **ANMERKUNG:** Wir empfehlen, **Test System** (Testsystem) auszuwählen, um Ihren Tablet PC einem vollständigen Test zu unterziehen.

Option	Funktion
Test Memory (Speicher testen)	Es wird nur der Speicher überprüft
Test System (System testen)	Es wird eine umfassende Systemdiagnose durchgeführt
Exit (Beenden)	Exit the Diagnostics (Diagnose beenden)

- 2** Nach der Auswahl der Option **Test System** (Systemtest) aus dem Hauptmenü wird das folgende Menü angezeigt:

 **ANMERKUNG:** Wir empfehlen, die Option **Extended Test** (Erweiterter Test) aus dem unten angezeigten Menü auszuwählen, um die im Tablet PC installierten Geräte einem gründlicheren Test zu unterziehen.

Option	Funktion
Express Test (Schnelltest)	Führt einen Schnelltest der Systemkomponenten durch. Dieser Test dauert gewöhnlich 10 bis 20 Minuten.
Erweiterter Test	Führt einen gründlichen Test der Systemkomponenten durch. Dieser Test kann mehr als 1 Stunde dauern.
Custom Test (Benutzerdefinierter Test)	Dient zum Testen bestimmter Komponenten oder Anpassen der durchzuführenden Tests.
Symptom Tree (Problemübersicht)	Diese Option dient zum Auswählen von Tests anhand der Merkmale des aufgetretenen Problems. Diese Option listet die häufigsten Symptome auf.

- 3** Wenn beim Test eine Störung gefunden wird, wird eine Meldung mit dem Fehlercode und eine Beschreibung der Störung angezeigt. Notieren Sie Fehlercode und Beschreibung und nehmen Sie Kontakt mit Dell auf (siehe „Kontaktaufnahme mit Dell“ in Ihrem *Benutzerhandbuch*).

 **ANMERKUNG:** Die Service-Tag-Nummer des Tablet PCs finden Sie im oberen Bereich der einzelnen Testanzeigen. Wenn Sie bei Dell anrufen, fragt Sie der Technische Support nach der Service-Tag-Nummer.

- 4 Falls Sie einen Test der Option **Custom Test** (Benutzerdefinierter Test), oder der **Option Symptom Tree** (Problemübersicht) ausführen, klicken Sie auf die zutreffende Registerkarte, die in der folgenden Tabelle näher beschrieben wird, um weitere Informationen zu erhalten.

Registerkarte	Funktion
Results (Ergebnisse)	Es werden die Testergebnisse und möglicherweise gefundene Probleme angezeigt.
Errors (Fehler)	Es werden die gefundenen Fehler, die Fehlercodes und eine Beschreibung des Problems angezeigt.
Help (Hilfe)	Beschreibt den Test und verweist auf mögliche Voraussetzungen für die Durchführung des Tests.
Configuration (Konfiguration)	Die Hardware-Konfiguration der ausgewählten Geräte wird angezeigt. Dell Diagnostics sammelt über das System-Setup-Programm, den Speicher und verschiedene interne Tests Konfigurationsinformationen für alle Geräte. Diese werden in der Geräteliste auf der linken Seite angezeigt. In der Geräteliste werden möglicherweise nicht die Namen aller Geräte angezeigt, die im Tablet PC installiert oder daran angeschlossen sind.
Parameters (Parameter)	Der Test kann durch Änderungen an den Einstellungen an Ihre Bedürfnisse angepasst werden.

- 5 Schließen Sie nach dem Beenden der Tests das Testfenster, um zum **Hauptmenü** zurückzugelangen. Schließen Sie zum Beenden von Dell Diagnostics und zum Neustart des Tablet PCs das **Hauptmenü**.
- 6 Entfernen Sie den *Dell Drivers and Utilities*-Datenträger (falls vorhanden).

Stichwortverzeichnis

A

- Akku
 - Aufladen, 122
 - entfernen, 123
 - Ladestandanzeige, 120
 - lagern, 124
 - Leistung, 119
 - Prüfen des Ladezustands, 120

Aufkleber

- Microsoft Windows, 108
- Service-Tag-Nummer, 108

B

- Beheben von Störungen
 - Dell Diagnostics, 127
- Benutzerhandbuch, 107
- Betriebssystem
 - neu installieren, 112
- Betriebssystemdatenträger, 112

C

- Computer
 - reagiert nicht mehr, 124-125
 - stürzt ab, 124-126

D

- Datenträger
 - Betriebssystem, 112
- Dell
 - Support-Website, 109
- Dell Diagnostics, 127
- Diagnose
 - Dell, 127
- Dokumentation
 - Benutzerhandbuch, 107
 - Endbenutzerlizenzvereinbarung, 107
 - Ergonomie, 107
 - Garantie, 107
 - Online, 109
 - Produktinformationshandbuch, 107
 - Sicherheit, 107
 - Zulassung, 107
- Drivers and Utilities Datenträger
 - Dell Diagnostics, 127

E

- Endbenutzerlizenzvereinbarung, 107

G

Garantieinformationen, 107

H

Hardware
Dell Diagnostics, 127

I

Informationen zur
Ergonomie, 107

P

Probleme
allgemein, 124
Blauer Bildschirm, 126
Computer reagiert nicht
mehr, 124-125
Computer stürzt ab, 124-126
Dell Diagnostics, 127
Programm reagiert nicht, 125
Programm stürzt ab, 125
Software, 125-126
Produktinformationshandbuch,
107
Programm „Dell Diagnostics“
von der Festplatte
starten, 127

Q

QuickSet Hilfe, 111

S

Service-Tag-Nummer, 108
Sicherheitshinweise, 107
Software
Probleme, 125-126
Starten von Dell Diagnostics
über die Drivers and Utilities
CD, 129
Support-Website, 109
Systemansicht
linke Seite, 115
rechte Seite, 116
Rückansicht, 116
Unterseite, 117
vorn, 114
Systemansichten
Unterseite, 117

W

Windows Vista
neu installieren, 112

Z

Zulassungsinformationen, 107

Guida di consultazione rapida di Dell™ Latitude™ XT

Modello PP12S

N.B., Avvisi e Attenzione



N.B. Un N.B. indica informazioni importanti che contribuiscono a migliorare l'utilizzo del computer.



AVVISO: Un AVVISO indica un potenziale danno all'hardware o perdita di dati, e suggerisce come evitare il problema.



ATTENZIONE: Un messaggio di **ATTENZIONE** indica un rischio di danni materiali, lesioni personali o morte.

**Le informazioni contenute nel presente documento sono soggette a modifiche senza preavviso.
© 2007 Dell Inc. Tutti i diritti riservati.**

È severamente vietata la riproduzione, con qualsiasi strumento, senza l'autorizzazione scritta di Dell Inc.

Marchi commerciali utilizzati nel presente documento: *Dell*, il logo *DELL*, *Wi-Fi Catcher*, *ExpressCharge* e *Latitude* sono marchi commerciali di Dell Inc.; *Microsoft*, *Windows* e *Windows Vista* sono marchi commerciali o marchi registrati di Microsoft Corporation negli Stati Uniti e/o in altri Paesi.

Altri marchi e nomi commerciali possono essere utilizzati in questo documento sia in riferimento alle entità che rivendicano i marchi e i nomi che ai loro prodotti. Dell Inc. nega qualsiasi partecipazione di proprietà relativa a marchi e nomi commerciali diversi da quelli di sua proprietà.

Modello PP12S

Dicembre 2007

N/P UN688

Rev. A01

Sommario

Risorse	139
Ricerca di informazioni	139
Installazione del computer	148
Informazioni sul Tablet PC	148
Vista anteriore	149
Vista laterale sinistra	150
Vista laterale destra	151
Vista posteriore	151
Vista inferiore	152
Vista della penna	153
Uso della batteria	153
Rendimento della batteria	154
Controllo del livello di carica della batteria	155
Ricarica della batteria	158
Rimozione della batteria	158
Conservazione della batteria	159
Risoluzione dei problemi	160
Blocchi e problemi relativi al software	160
Dell Diagnostics	162
 Indice analitico	 167

Risorse

Ricerca di informazioni



N.B. Alcune funzionalità o supporti potrebbero essere opzionali e non spediti con il Tablet PC. Alcune funzionalità o applicazioni multimediali potrebbero non essere disponibili in alcuni Paesi.



N.B. Ulteriori informazioni potrebbero essere fornite assieme al Tablet PC.



N.B. È necessario utilizzare l'unità ottica nel D/Bay o nella base per supporti multimediali opzionale per accedere al supporto *Drivers and Utilities*.

Cosa si ricerca?

- Un programma diagnostico per il Tablet PC
- Driver per il Tablet PC
- Documentazione dei dispositivi

Si trova qui

Supporto Drivers and Utilities

N.B. Il supporto *Drivers and Utilities* può essere opzionale e potrebbe non essere spedito col Tablet PC.

Cosa si ricerca?

- Notebook System Software (NSS)

Si trova qui

La documentazione e i driver sono già installati nel Tablet PC. È possibile utilizzare il supporto *Drivers and Utilities* per reinstallare i driver (consultare “Reinstallazione di driver e utilità” nella *Guida dell'utente*) oppure per eseguire il programma Dell Diagnostics (consultare "Dell Diagnostics" a pagina 162).

I file Leggimi possono essere compresi nel supporto per fornire gli aggiornamenti dell'ultimo minuto a proposito di modifiche tecniche al Tablet PC o materiale di riferimento tecnico avanzato per tecnici o utenti esperti.



N.B. Aggiornamenti dei driver e della documentazione sono disponibili all'indirizzo support.dell.com.

Cosa si ricerca?

- Come rimuovere e sostituire componenti
- Specifiche
- Come configurare le impostazioni del sistema
- Come individuare e risolvere i problemi

Si trova qui**Guida dell'utente di Dell™ Latitude™ XT**

Help and Support Center (Guida e supporto tecnico) di Microsoft Windows XP e Windows Vista™

- 1** Fare clic su **Start**  (o **Start** in Windows XP) → **Help and Support** (Guida e supporto tecnico) → **Dell User and System Guides** (Guide dell'utente e di sistema) → **System Guides** (Guide dell'utente).
- 2** Fare clic sulla *Guida dell'utente* del computer.

-
- Informazioni sulla garanzia
 - Termini e condizioni (solo per gli Stati Uniti)
 - Istruzioni di sicurezza
 - Informazioni sulle normative
 - Informazioni sull'ergonomia
 - Contratto di licenza con l'utente finale

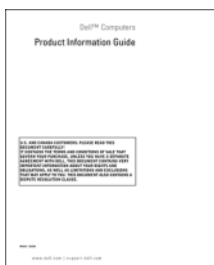
Guida alle informazioni sul prodotto Dell™

-
- Come installare il Tablet PC
 - Riepilogo delle funzionalità del Tablet PC
 - Accessori disponibili per il Tablet PC

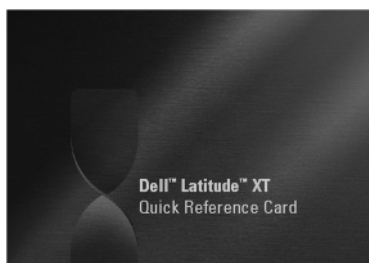
Scheda di consultazione rapida

Cosa si ricerca?

- Numero di servizio e codice di servizio espresso
- Etichetta della licenza di Microsoft® Windows®

Si trova qui**Numero di servizio ed etichetta di Microsoft Windows**

N.B. L'etichetta del Numero di servizio del Tablet PC si trova sul fondo del Tablet PC accanto al coperchio della memoria e della scheda miniaturizzata (consultare "Vista inferiore" a pagina 152).

N.B. È anche possibile trovare le informazioni sul Numero di servizio tramite il programma di installazione di sistema. Consultare "Schermate dell'Installazione del sistema" nella *Guida dell'utente*.

Il Numero di servizio del Tablet PC contiene sia un Numero di servizio che un codice di servizio espresso.

- Usare il Numero di servizio per identificare il Tablet PC quando si utilizza support.dell.com o si contatta il supporto.
- Immettere il codice di servizio espresso per smistare la telefonata quando ci si rivolge al supporto.



N.B. L'etichetta della licenza di Microsoft® Windows® del Tablet PC si trova sotto la batteria principale nell'alloggiamento della batteria del Tablet PC (consultare "Rimozione della batteria" a pagina 158).

- Utilizzare il product key sull'etichetta della licenza se si deve reinstallare il sistema operativo.

N.B. Come misura protettiva aggiuntiva, la licenza di Microsoft Windows progettata recentemente comprende una parte mancante o "foro" per scoraggiare la rimozione dell'etichetta.

Cosa si ricerca?	Si trova qui
<ul style="list-style-type: none"> • Soluzioni — suggerimenti per la risoluzione dei problemi, articoli di tecnici, corsi in linea, domande frequenti • Comunità — discussione in linea con altri clienti Dell • Aggiornamenti — informazioni di aggiornamento per componenti, quali ad esempio la memoria, il disco rigido e il sistema operativo • Servizio clienti — recapiti, informazioni sullo stato dell'ordine e della richiesta di assistenza, sulla garanzia e sulle riparazioni • Servizio e supporto — stato della richiesta di assistenza e cronologia del supporto, contratto di assistenza, discussioni in linea con il supporto tecnico • Servizio di aggiornamento tecnico della Dell — notifica preventiva per posta elettronica degli aggiornamenti software e hardware per il Tablet PC • Riferimenti — documentazione per il Tablet PC, dettagli sulla configurazione del Tablet PC, specifiche dei prodotti e white paper • Download — aggiornamenti di driver, patch e software certificati 	<p data-bbox="576 231 1008 295">Sito Web del supporto tecnico della Dell — support.dell.com</p> <p data-bbox="576 295 1008 391">N.B. Selezionare il Paese o il settore commerciale per visualizzare il corretto sito del supporto.</p>

Cosa si ricerca?

- Notebook System Software (NSS) — Se si reinstalla il sistema operativo per il Tablet PC, è opportuno reinstallare anche l'utilità NSS. NSS fornisce aggiornamenti critici per il sistema operativo e supporto per processori, unità ottiche, dispositivi USB e così via. L'utilità NSS è necessaria per il corretto funzionamento del Tablet PC Dell. Il software rileva automaticamente il Tablet PC e il sistema operativo, e installa gli aggiornamenti adeguati alla propria configurazione.

Si trova qui

Per scaricare Notebook System Software:



- 1** Visitare support.dell.com e fare clic su Drivers & Downloads (Driver & download).
- 2** Immettere Service Tag (Numero di servizio) o Product Type (Tipo di prodotto) e Product Model (Modello del prodotto), quindi fare clic su **Go** (Vai).
- 3** Scorrere fino a **System and Configuration Utilities** (Utilità di configurazione e di sistema) → **Dell Notebook System Software**, quindi fare clic su **Download Now** (Download).
- 4** Selezionare **Drivers & Downloads** (Driver & download) e fare clic su **Go** (Vai).

N.B. L'interfaccia utente support.dell.com potrebbe variare in base alle selezioni.

-
- Aggiornamenti del software ad una versione superiore e suggerimenti per la risoluzione dei problemi — Domande frequenti, argomenti importanti e condizioni generali dell'ambiente di elaborazione

Utilità Dell Support

L'utilità Dell Support è un sistema automatizzato di aggiornamento e di notifica installato nel Tablet PC. Questo supporto fornisce rilevamenti delle condizioni dell'ambiente di elaborazione in tempo reale, aggiornamenti del software e importanti informazioni sull'autosupporto. Accedere all'utilità Dell Support dall'icona  nella Notification Area (Area di notifica) di Windows. Per maggiori informazioni, consultare "Utilità Dell Support" nella *Guida dell'utente*.

Cosa si ricerca?	Si trova qui
<ul style="list-style-type: none"> • Come trovare informazioni sul Tablet PC e i suoi componenti • Come connettersi a Internet • Come aggiungere account utenti per diverse persone • Come trasferire file e impostazioni da un altro Tablet PC 	<p>Welcome Center (Centro attività iniziali) di Windows</p> <p>Welcome Center (Centro attività iniziali) di Windows viene visualizzato automaticamente quando si utilizza il Tablet PC per la prima volta. È possibile scegliere di visualizzarlo ogni volta che si avvia il Tablet PC o di disattivarlo. Una volta spento, per accedere a Welcome Center (Centro attività iniziali):</p> <p>Windows Vista — Fare clic su Start  → Welcome Center (Centro attività iniziali).</p> <p>Windows XP — Fare clic su Start → Help and Support (Guida e supporto tecnico) → Welcome to Tablet PC (Tablet PC).</p>
<ul style="list-style-type: none"> • Come utilizzare Microsoft Windows Vista™ e Windows XP • Come gestire programmi e file • Come personalizzare il desktop 	<p>Help and Support (Guida e supporto tecnico) di Windows</p> <ol style="list-style-type: none"> 1 Fare clic su Start  (o Start in Windows XP) → Help and Support (Guida e supporto tecnico). 2 In <i>Search Help</i> (Cerca nella guida), digitare una parola o frase che descrive il problema, quindi premere <Invio> o fare clic sulla lente di ingrandimento. 3 Fare clic sull'argomento che descrive il problema. 4 Seguire le istruzioni visualizzate.

Cosa si ricerca?

- Informazioni sulle funzionalità e funzioni del tablet, sull'attività della rete, sulla Power Management Wizard (Gestione guidata del risparmio di energia), sui tasti di scelta rapida e su altri elementi comandati da Dell QuickSet

Si trova qui

Dell QuickSet Help (Guida di Dell QuickSet)

Per visualizzare *Dell QuickSet Help* (Guida di Dell QuickSet), premere il pulsante delle impostazioni del tablet di QuickSet (consultare "Vista anteriore" a pagina 149) oppure fare clic con il pulsante destro del mouse sull'icona di QuickSet nella Notification Area (Area di notifica) di Microsoft® Windows®, quindi selezionare **Help** (Guida). La Notification Area (Area di notifica) di Windows si trova nell'angolo inferiore destro dello schermo.

-
- Come reinstallare il sistema operativo

Supporto Sistema operativo

Il sistema operativo è già installato nel Tablet PC. Per reinstallare il sistema operativo, utilizzare il supporto *Sistema operativo*. Consultare "Uso del supporto del sistema operativo" nella *Guida dell'utente*.



Dopo aver reinstallato il sistema operativo, utilizzare il supporto *Drivers and Utilities* per reinstallare i driver per i dispositivi forniti insieme al Tablet PC.

Il product key del sistema operativo si trova sull'etichetta della licenza di Microsoft® Windows® situata nell'alloggiamento della batteria principale del Tablet PC (consultare "Rimozione della batteria" a pagina 158).

N.B. Il colore del supporto varia in base al sistema operativo ordinato.

Installazione del computer

 **ATTENZIONE:** Prima di eseguire le procedure descritte in questa sezione, seguire le istruzioni di sicurezza riportate nella *Guida alle informazioni sul prodotto*.

- 1 Disimballare la scatola degli accessori.
- 2 Mettere da parte il contenuto della scatola degli accessori, che sarà necessario per completare l'installazione del computer.
La scatola degli accessori contiene anche la documentazione per l'utente ed eventuale software o hardware aggiuntivo (come schede PC, unità o batterie) ordinato.
- 3 Collegare l'adattatore c.a. al relativo connettore sul computer e alla presa elettrica.



- 4 Aprire lo schermo del computer e premere il pulsante di alimentazione per accendere il computer (consultare "Vista anteriore" a pagina 149).

 **N.B.** È consigliabile accendere il computer ed arrestare il sistema almeno una volta prima di installare eventuali schede o collegare il computer ad un dispositivo di alloggiamento, oppure ad un altro dispositivo esterno quale una stampante.

Informazioni sul Tablet PC

 **AVVISO:** Per evitare danni allo schermo, accertarsi che il Tablet PC sia in modalità notebook e che lo schermo sia chiuso quando si viaggia.

Vista anteriore



- | | | | |
|----|---|----|---|
| 1 | impugnatura | 2 | schermo |
| 3 | sensore di luminosità ambientale (solo con l'opzione LCD CCFL a doppia lampada) | 4 | indicatori di stato del dispositivo |
| 5 | microfono array digitale | 6 | lettore biometrico |
| 7 | touchpad | 8 | pulsanti del touchpad |
| 9 | pulsanti del track stick | 10 | tastiera |
| 11 | track stick | 12 | cardine ruotante |
| 13 | microfono array digitale | 14 | pulsante di alimentazione |
| 15 | pulsante di protezione di Windows® | 16 | pulsante di rotazione dello schermo |
| 17 | pulsante delle impostazioni del tablet di QuickSet | 18 | pulsante del collegamento all'applicazione di posta elettronica |

Vista laterale sinistra



- | | | | |
|--|------------------------------|---|----------------------|
| 1 | LED indicatore della penna | 2 | penna |
| 3 | antenna WAN wireless esterna | 4 | connettore IEEE 1394 |
| N.B. L'antenna esterna viene solo fornita con schede WWAN e non è inclusa nella configurazione del sistema standard. Il sistema viene fornito con una spina che deve essere rimossa prima di installare l'antenna e la scheda WWAN. | | | |
| 5 | connettore USB | 6 | presa d'aria |
| 7 | altoparlante | | |

Vista laterale destra



- | | | | |
|---|---|---|----------------------------|
| 1 | interruttore di attivazione/disattivazione della radio wireless | 2 | pulsante Wi-Fi Catcher™ |
| 3 | connettore USB | 4 | slot per ExpressCard |
| 5 | slot per schede Secure Digital (SD) | 6 | connettore delle cuffie |
| 7 | connettore del microfono | 8 | slot per cavo di sicurezza |

Vista posteriore



- | | | | |
|---|-------------------------------------|---|---------------------------------------|
| 1 | connettore dell'adattatore c.a. | 2 | connettore video |
| 3 | pulsante Back (Indietro) del tablet | 4 | pulsante del controllo di scorrimento |
| 5 | connettore di rete | 6 | connettore USB alimentato |
| 7 | cardine ruotante | 8 | impugnatura del tablet |
| 9 | scanalatura del filo della penna | | |

Vista inferiore

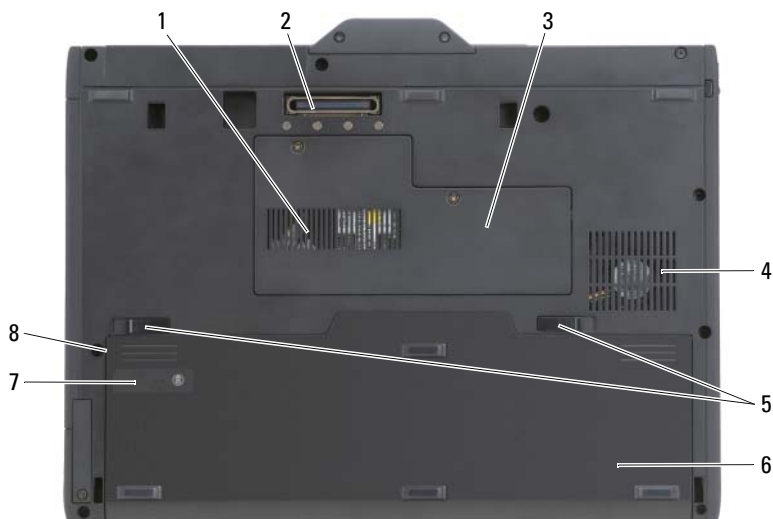

- | | | | |
|---|---|---|---|
| 1 | presa d'aria | 2 | connettore del dispositivo di alloggiamento |
| 3 | coperchio del modulo di memoria e della scheda miniaturizzata | 4 | sfiato della ventola |
| 5 | chiusure a scatto dell'alloggiamento della batteria (2) | 6 | batteria principale |
| 7 | indicatore del livello di carica/indicatore della capacità di carica della batteria | 8 | alloggiamento della batteria (sotto la batteria principale) |



N.B. L'etichetta della licenza di Microsoft® Windows® del Tablet PC si trova sotto la batteria principale nell'alloggiamento della batteria del Tablet PC (consultare "Rimozione della batteria" a pagina 158).



ATTENZIONE: Non ostruire, non introdurre oggetti ed evitare l'accumulo di polvere nelle prese d'aria. Non riporre il Tablet PC in un ambiente con insufficiente aerazione, ad esempio una valigetta chiusa, durante il funzionamento, in quanto ciò potrebbe provocare incendi o il danneggiamento del Tablet PC. Il Tablet PC accende la ventola quando si riscalda. Il rumore della ventola è normale e non indica alcun problema relativo alla ventola o al Tablet PC.

Vista della penna



- | | | | |
|---|---|---|--|
| 1 | scanalature del filo della penna | 2 | pulsante della penna per la selezione con il pulsante destro del mouse |
| 3 | pulsante della penna per la cancellazione | | |

Uso della batteria

- ⚠ ATTENZIONE:** L'uso di un tipo di batteria incompatibile potrebbe provocare incendi o esplosioni. Sostituire la batteria esclusivamente con una compatibile acquistata dalla Dell. La batteria è realizzata per funzionare con il computer Dell. Non utilizzare una batteria proveniente da altri computer.
- ⚠ ATTENZIONE:** Non smaltire le batterie insieme ai rifiuti domestici. Quando la batteria non è più in grado di mantenere il livello di carica, contattare l'ente locale preposto allo smaltimento dei rifiuti o l'ente per la protezione dell'ambiente per ottenere suggerimenti su come smaltire la batteria agli ioni di litio. Consultare "Smaltimento della batteria" nella *Guida alle informazioni sul prodotto*.
- ⚠ ATTENZIONE:** L'uso improprio della batteria potrebbe provocare incendi o ustioni da sostanze chimiche. Non perforare, incenerire o disassemblare la batteria, né esporla a temperature superiori a 65 °C. Tenere la batteria lontana dalla portata dei bambini. Maneggiare con molta attenzione una batteria danneggiata o dalla quale si è verificata una perdita. Nelle batterie danneggiate può verificarsi una perdita di elettroliti con conseguenti possibili lesioni personali o danni all'apparecchiatura.

Rendimento della batteria



N.B. Per informazioni sulla garanzia Dell per il computer, consultare la *Guida alle informazioni sul prodotto* o il documento di garanzia cartaceo separato fornito con il computer.

Per prestazioni ottimali del computer e per mantenere le impostazioni del BIOS, usare sempre il Tablet PC Dell™ con la batteria principale installata. Come dotazione standard viene fornita una batteria nell'apposito alloggiamento.



N.B. Poiché la batteria può non essere completamente carica, usare l'adattatore c.a. per collegare il nuovo computer a una presa elettrica la prima volta che si usa. Per migliori risultati, usare il computer con l'adattatore c.a. finché la batteria non è completamente carica. Per visualizzare lo stato del livello di carica della batteria, controllare il Power Meter (Misuratore alimentazione) in Power Options (Opzioni risparmio energia, consultare "Accesso a Power Options (Proprietà - Opzioni risparmio energia)" nella *Guida dell'utente*).



N.B. L'autonomia della batteria varia a seconda delle condizioni di esercizio.



N.B. Si consiglia di collegare il computer a una presa elettrica quando si eseguono operazioni di scrittura su CD o DVD.



L'autonomia della batteria risulta notevolmente ridotta se si eseguono operazioni che includono, ma non sono limitate alle seguenti:

- Uso di unità ottiche.
- Uso di dispositivi di comunicazione wireless, schede PC, ExpressCard, schede di memoria multimediali o dispositivi USB.
- Uso di impostazioni di valori elevati di luminosità dello schermo, screen saver con grafica 3D o altri programmi che usano intensivamente le risorse del computer quali le applicazioni grafiche 3D complesse.
- Uso del computer con la modalità prestazioni massime Consultare "Configurazione delle impostazioni della gestione del risparmio di energia" nella *Guida dell'utente* per informazioni su come accedere a Power Options Properties (Proprietà - Opzioni risparmio energia) di Windows o a Dell QuickSet, che è possibile utilizzare per configurare le impostazioni di gestione del risparmio di energia.

È possibile controllare il livello di carica della batteria prima di inserirla nel computer. È inoltre possibile impostare le opzioni di gestione di risparmio energia in modo da ricevere un avviso quando il livello di carica della batteria è basso.

Controllo del livello di carica della batteria

Le seguenti funzioni forniscono informazioni sul livello di carica della batteria:

- Battery Meter (Misuratore alimentazione) di Dell QuickSet
- La finestra del **Misuratore di alimentazione** e l'icona **Alimentazione** di Microsoft Windows ( in Windows Vista e  in Windows XP)
- Indicatore del livello di carica e indicatore della capacità di carica della batteria
- Avviso di batteria scarica

Battery Meter (Misuratore alimentazione) di Dell™ QuickSet

Se Dell QuickSet è installato, premere <Fn><F3> per visualizzare il Battery Meter (Misuratore alimentazione) di QuickSet. Il Battery Meter (Misuratore alimentazione) visualizza lo stato, la condizione della batteria, il livello di carica e il tempo di completamento della carica per la batteria installata nel computer.

Per maggiori informazioni su QuickSet, fare clic con il pulsante destro del mouse sull'icona di QuickSet nella barra delle applicazioni e fare clic su **Help** (Guida).

Indicatore del livello di carica

Utilizzando l'indicatore del livello di carica sulla batteria, è possibile controllare:

- Livello di carica della batteria (controllare premendo e *rilasciando* il pulsante dello stato)
- Condizione della batteria (controllare premendo e *tenendo premuto* il pulsante dello stato)

L'autonomia della batteria dipende in gran parte dal numero di volte che viene caricata. Dopo centinaia di cicli di carica e scarica, le batterie perdono parte della capacità di carica o della condizione della batteria. In altri termini, una batteria può mostrare uno stato di “carica”, ma mantenere una capacità di carica ridotta (condizioni).

Controllo del livello di carica della batteria

Per controllare il livello di carica della batteria, *premere e rilasciare* il pulsante dello stato sull'indicatore del livello di carica della batteria per accendere gli indicatori del livello di carica. Ciascun indicatore rappresenta circa il 20 per cento del livello di carica totale della batteria. Se, ad esempio, il livello di carica della batteria è pari all'80 per cento, vi sono quattro indicatori accesi. Se non si accende alcun indicatore, significa che la batteria è scarica.

Controllo della condizione della batteria



N.B. È possibile controllare la condizione della batteria in due modi: utilizzando l'indicatore del livello di carica sulla batteria come descritto nel seguito e utilizzando il Battery Meter (Misuratore alimentazione) in Dell QuickSet. Per informazioni su QuickSet, fare clic con il pulsante destro del mouse sull'icona nella barra delle applicazioni, quindi fare clic su **Help** (Guida).

Per verificare le condizioni della batteria utilizzando l'indicatore del livello di carica, *tenere premuto* il pulsante dello stato sull'indicatore del livello di carica della batteria per almeno 3 secondi. Se non si accende alcun indicatore, la batteria è in buone condizioni e possiede ancora oltre l'80 per cento della capacità di carica originale. Ogni indicatore rappresenta una degradazione incrementale. Se si accendono cinque indicatori, significa che rimane meno del 60 per cento della capacità di carica ed è consigliabile sostituire la batteria. Per maggiori informazioni sull'autonomia della batteria, consultare "Uso della batteria" a pagina 153.

Avviso di batteria scarica



AVVISO: Per evitare di perdere o danneggiare i dati, salvare il lavoro subito dopo la visualizzazione di un avviso di batteria scarica, quindi collegare il computer ad una presa elettrica. Se la batteria si scarica completamente, verrà attivata automaticamente la modalità di ibernazione.

Una finestra popup verrà visualizzata per avvisare che il livello di carica della batteria è al 90 per cento circa. Se sono installate due batterie, l'avviso di batteria scarica indica che il livello di carica delle due batterie combinate è ridotto al 10 per cento. Quando la batteria è quasi scarica, il computer entrerà in modalità di ibernazione.

È possibile modificare le impostazioni per gli avvisi della batteria in QuickSet o nella finestra **Power Options Properties** (Proprietà - Opzioni risparmio energia). Consultare "Configurazione delle impostazioni della gestione del risparmio di energia" nella *Guida dell'utente* per informazioni su come accedere a QuickSet o alla finestra **Power Options Properties** (Proprietà - Opzioni risparmio energia).

Per entrare manualmente nella modalità di ibernazione in Windows Vista, fare clic sul pulsante Start di Windows Vista  e spostare il mouse sul triangolo retto accanto all'icona Lock (Blocca) per aprire la finestra **Power Options Properties** (Proprietà - Opzioni risparmio energia), quindi fare clic su **Hibernate** (Metti in ibernazione).

Per accedere manualmente alla modalità di sospensione in Windows XP, è necessario prima abilitare la modalità di sospensione.

Per abilitare la modalità di sospensione:

- 1 Fare clic su **Start**→ **Pannello di controllo**→ **Prestazioni e manutenzione**→ **Opzioni risparmio energia**.
- 2 Selezionare la scheda **Sospensione**.
- 3 Selezionare **Attiva sospensione**.
- 4 Fare clic su **Applica** e **OK**.

Per accedere alla modalità di sospensione:

- 1 Digitare la sequenza di tasti <Ctrl><Alt><Canc>.
- 2 Selezionare **Arresta il sistema**→ **Sospendi**.

Se le opzioni di gestione del risparmio di energia nella finestra **Proprietà - Opzioni risparmio energia** o nella Power Management Wizard (Gestione guidata del risparmio di energia) di QuickSet sono state impostate su **Hibernate** (Sospendi), è possibile inoltre utilizzare uno dei seguenti metodi per entrare nella modalità di sospensione:

- Premere il pulsante di alimentazione;
- Chiudere lo schermo;
- Premere <Fn><Esc>.



N.B. Alcune schede PC o ExpressCard potrebbero non funzionare correttamente all'uscita dalla modalità di ibernazione. Rimuovere e reinserire la scheda. In alternativa riavviare il sistema.

Per uscire dalla modalità di sospensione, premere il pulsante di alimentazione. L'uscita da questa modalità potrebbe richiedere qualche secondo. Non è possibile uscire dalla modalità di sospensione premendo un tasto o toccando il touchpad o il track stick. Per ulteriori informazioni sulla modalità di sospensione, consultare la documentazione fornita con il sistema operativo.

Ricarica della batteria

Quando si collega il computer ad una presa elettrica oppure si installa una batteria in un computer collegato ad una presa elettrica, viene automaticamente eseguito il controllo del livello di carica e della temperatura della batteria. Se necessario, l'adattatore c.a. carica la batteria e la mantiene carica.



N.B. Con Dell™ ExpressCharge™, quando il computer è spento, l'adattatore c.a. carica una batteria completamente scarica all'80 per cento in circa 1 ora e al 100 per cento in approssimativamente 2 ore. Il tempo di carica risulta più lungo se il computer è acceso. È possibile lasciare la batteria nel computer per la durata che si desidera. I circuiti interni della batteria ne impediscono il sovraccarico.

Se la temperatura della batteria è elevata a causa dell'utilizzo o perché si trova in un ambiente caldo, la ricarica potrebbe non avere luogo quando si collega il computer ad una presa elettrica.

La batteria è troppo calda per essere caricata se l'indicatore  lampeggia alternativamente in verde e arancione. Scollegare il computer dalla presa elettrica, quindi lasciare raffreddare il computer e la batteria finché non raggiungono la temperatura ambiente. Collegare quindi il computer a una presa elettrica per continuare a caricare la batteria.

Per informazioni sulla risoluzione dei problemi relativi alla batteria, consultare “Problemi relativi all'alimentazione” nella *Guida dell'utente*.

Rimozione della batteria



ATTENZIONE: L'uso di un tipo di batteria incompatibile potrebbe provocare incendi o esplosioni. Sostituire la batteria esclusivamente con una compatibile acquistata dalla Dell. La batteria è progettata per funzionare con il computer Dell™. Non utilizzare una batteria proveniente da altri computer.



ATTENZIONE: Prima di effettuare tali procedure, spegnere il computer, scollegare l'adattatore c.a. dalla presa elettrica e dal computer, scollegare il modem dal connettore a parete e dal computer, quindi rimuovere eventuali altri cavi esterni dal computer.



AVVISO: È necessario rimuovere tutti i cavi esterni dal computer per evitare possibili danni al connettore.



AVVISO: Se si desidera sostituire la batteria con il computer in modalità di standby, si ha a disposizione al massimo 1 minuto per completare l'operazione prima che il sistema si arresti perdendo tutti i dati non salvati.

Per rimuovere la batteria:

- 1 Se il computer è collegato ad un dispositivo di alloggiamento (inserito), scollegarlo. Per istruzioni, consultare la documentazione fornita con il dispositivo di alloggiamento.
- 2 Accertarsi che il computer sia spento o sospeso in una modalità di gestione del risparmio di energia.
- 3 Fare scorrere la chiusura a scatto dell'alloggiamento della batteria situata sul fondo del computer, quindi rimuovere la batteria dall'alloggiamento.

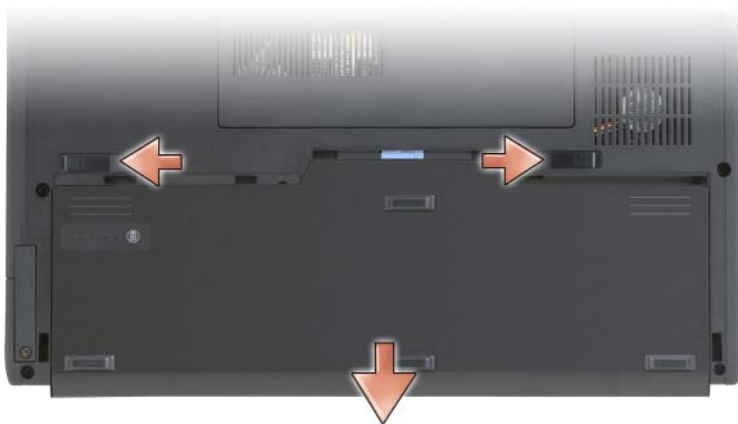

Per ricollocare la batteria, seguire le procedure di rimozione nell'ordine inverso.

Conservazione della batteria

Se non si intende usare il computer per un certo periodo di tempo, rimuovere la batteria. Una batteria si scarica se non la si usa per un periodo prolungato. Dopo un lungo periodo di stoccaggio, ricaricare completamente la batteria (consultare "Ricarica della batteria" a pagina 158) prima di utilizzarla.

Risoluzione dei problemi

Blocchi e problemi relativi al software

 **ATTENZIONE:** Prima di eseguire le procedure descritte in questa sezione, seguire le istruzioni di sicurezza riportate nella *Guida alle informazioni sul prodotto*.

Il Tablet PC non si avvia

ACCERTARSI CHE IL CAVO DI ALIMENTAZIONE SIA COLLEGATO SALDAMENTE AL TABLET PC E ALLA PRESA ELETTRICA

Il Tablet PC smette di rispondere

 **AVVISO:** È possibile perdere dati se non si riesce ad effettuare l'arresto del sistema operativo.

SPEGNERE IL TABLET PC — Se il computer non risponde alla pressione di un tasto sulla tastiera o al tocco della penna o del dito sullo schermo, tenere premuto il pulsante di alimentazione per almeno 8-10 secondi (fino a quando il Tablet PC si spegne), quindi riavviare il sistema.

Un programma smette di rispondere

CHIUDERE IL PROGRAMMA —

- 1 Premere simultaneamente <Ctrl><MAIUSC><Esc> per accedere a Task Manager (Gestione attività).
- 2 Fare clic sulla scheda **Applications** (Applicazioni).
- 3 Fare clic per selezionare il programma che non risponde.
- 4 Fare clic su **End Task** (Termina attività).

Un programma si interrompe ripetutamente

 **N.B.** La maggior parte dei software di solito include istruzioni per l'installazione nella sua documentazione, in un CD o DVD.

CONTROLLARE LA DOCUMENTAZIONE FORNITA CON IL SOFTWARE — Se necessario, disinstallare e quindi reinstallare il programma.

Un programma è progettato per un sistema operativo Windows precedente

ESEGUIRE PROGRAM COMPATIBILITY WIZARD (VERIFICA GUIDATA COMPATIBILITÀ PROGRAMMI) — Program Compatibility Wizard (Verifica guidata compatibilità programmi) consente di configurare un programma in modo che venga eseguito in un ambiente simile a versioni precedenti di Windows.

Windows Vista

- 1 Fare clic su **Start**  → **Control Panel** (Pannello di controllo) → **Programs** (Programmi) → **Use an older program with this version of windows** (Usa un programma precedente con questa versione di Windows).
- 2 Nella schermata iniziale fare clic su **Next** (Avanti).
- 3 Seguire le istruzioni visualizzate.

Windows XP

- 1 Fare clic su **Start** → **Guida in linea e supporto tecnico** → **Risoluzione di problemi** → **Problemi di applicazioni e software**.
- 2 Fare clic su **Eseguire software compatibile con le versioni precedenti**.
- 3 Nella schermata iniziale fare clic su **Avanti**.
- 4 Seguire le istruzioni visualizzate.

Viene visualizzata una schermata completamente blu

SPEGNERE IL TABLET PC — Se il computer non risponde alla pressione di un tasto sulla tastiera o al tocco della penna o del dito sullo schermo, tenere premuto il pulsante di alimentazione per almeno 8-10 secondi (fino a quando il Tablet PC si spegne), quindi riavviare il sistema.

Altri problemi relativi al software

CONTROLLARE LA DOCUMENTAZIONE DEL SOFTWARE O RIVOLGERSI AL PRODUTTORE DEL SOFTWARE PER INFORMAZIONI SULLA RISOLUZIONE DEI PROBLEMI —

- Accertarsi che il programma sia compatibile col sistema operativo installato nel Tablet PC.
- Accertarsi che il Tablet PC soddisfi i requisiti hardware minimi necessari per eseguire il software. Per informazioni, consultare la documentazione fornita con il software.
- Accertarsi di avere installato e configurato correttamente il programma.
- Verificare che i driver del dispositivo non siano in conflitto con il programma.
- Se necessario, disinstallare e quindi reinstallare il programma.

ESEGUIRE IMMEDIATAMENTE UN BACKUP DEI FILE

UTILIZZARE UN PROGRAMMA ANTIVIRUS PER CONTROLLARE IL DISCO RIGIDO, I CD O I DVD

SALVARE E CHIUDERE EVENTUALI FILE APERTI O PROGRAMMI IN ESECUZIONE, E SPEGNERE IL TABLET PC TRAMITE IL MENU START

Dell Diagnostics



ATTENZIONE: Prima di eseguire le procedure descritte in questa sezione, seguire le istruzioni di sicurezza riportate nella *Guida alle informazioni sul prodotto*.



AVVISO: Il programma Dell Diagnostics funziona solo su computer Dell™.



N.B. È necessario utilizzare l'unità ottica nel D/Bay o nella base per supporti multimediali opzionale per accedere al supporto *Drivers and Utilities*.

Quando utilizzare il programma Dell Diagnostics

Se si riscontrano problemi con il Tablet PC, effettuare i controlli riportati in Blocchi e problemi relativi al software (consultare "Blocchi e problemi relativi al software" a pagina 160) ed eseguire il programma Dell Diagnostics prima di contattare la Dell per supporto tecnico.

Si consiglia di stampare queste procedure prima di iniziare.

Consultare "Uso del programma di installazione di sistema" nella *Guida dell'utente* per rivedere le informazioni sulla configurazione del Tablet PC e assicurarsi che il dispositivo che si desidera esaminare venga visualizzato nel programma di installazione di sistema e sia attivo.

Avviare il programma Dell Diagnostics dal disco rigido o dal supporto *Drivers and Utilities*.



N.B. Il supporto *Drivers and Utilities* è opzionale e potrebbe non essere spedito col Tablet PC.

Avvio del programma Dell Diagnostics dal disco rigido

Il programma Dell Diagnostics è ubicato in una partizione dell'utilità di diagnostica nascosta del disco rigido.



N.B. Se il Tablet PC non visualizza un'immagine su schermo, rivolgersi alla Dell (consultare "Come contattare la Dell" nella *Guida dell'utente*).



N.B. Se il Tablet PC è collegato ad un dispositivo di alloggiamento (inserito), disinserirlo. Per istruzioni, consultare "Disinserimento del Tablet PC dalla base per supporti multimediali" e "Disinserimento del Tablet PC dal battery slice" nella *Guida dell'utente*, se presente.

- 1 Accertarsi che il Tablet PC sia collegato ad una presa elettrica ben funzionante.
- 2 Accendere il Tablet PC (o riavviare il sistema).
- 3 Avviare il programma Dell Diagnostics in uno dei due modi seguenti:



N.B. Se si attende troppo a lungo e viene visualizzato il logo del sistema operativo, continuare ad attendere fino a vedere il desktop di Microsoft® Windows®, quindi arrestare il sistema e riprovare.

- Quando viene visualizzato il logo DELL™, premere immediatamente <F12>. Selezionare **Diagnostics** (Diagnostica) dal menu di avvio e premere <Invio>.



N.B. Prima di tentare la seguente opzione, è necessario spegnere completamente il Tablet PC.

- Tenere premuto il tasto <Fn> durante l'accensione del Tablet PC.

Il Tablet PC esegue il Pre-boot System Assessment (PSA, Valutazione sistema preavvio), una serie di test iniziali relativi a: scheda di sistema, tastiera, schermo, memoria, disco rigido, ecc.

- Durante la valutazione, rispondere alle domande visualizzate.
- Se durante il Pre-boot System Assessment (Valutazione sistema preavvio) vengono rilevati errori, annotare il/i codice/i di errore e contattare la Dell (consultare “Come contattare la Dell” nella *Guida dell'utente*).

Se il Pre-boot System Assessment (Valutazione sistema preavvio) viene completato correttamente, viene visualizzato il seguente messaggio: “Booting Dell Diagnostic Utility Partition. Press any key to continue” (Avvio della partizione dell'utilità Dell Diagnostics in corso. Premere un tasto per continuare).

- 4 Premere un tasto per avviare il programma Dell Diagnostics dalla partizione dell'utilità di diagnostica sul disco rigido.



N.B. Se viene visualizzato un messaggio che indica che la partizione dell'utilità di diagnostica non è stata trovata, eseguire il programma Dell Diagnostics dal supporto *Drivers and Utilities*.

- 5 Quando viene visualizzato il Main Menu (Menu principale) di Dell Diagnostics, scegliere il tipo di test da eseguire. Consultare "Main Menu (Menu principale) di Dell Diagnostics" a pagina 164.

Avvio del programma Dell Diagnostics dal supporto Drivers and Utilities

1 Inserire il supporto *Drivers and Utilities*.

2 Arrestare e riavviare il sistema.

Quando viene visualizzato il logo DELL™, premere immediatamente <F12>.



N.B. Se si attende troppo a lungo e viene visualizzato il logo del sistema operativo, continuare ad attendere fino a vedere il desktop di Microsoft® Windows®, quindi arrestare il sistema e riprovare.



N.B. I punti successivi cambiano la sequenza di avvio una sola volta. All'avvio successivo, il Tablet PC si avvia in base ai dispositivi specificati nel programma di installazione di sistema.

3 Quando viene visualizzato l'elenco dei dispositivi di avvio, evidenziare CD/DVD/CD-RW e premere <Invio>.

4 Selezionare l'opzione **Boot from CD-ROM** (Avvia da CD-ROM) dal menu visualizzato e premere <Invio>.

5 Digitare 1 per avviare il menu del CD e premere <Invio> per procedere.

6 Selezionare **Run the 32 Bit Dell Diagnostics** (Esegui il programma Dell Diagnostics a 32 bit) dall'elenco numerato. Se sono elencate più versioni, selezionare la versione appropriata per il Tablet PC.

7 Quando viene visualizzato il **Main Menu** (Menu principale) di Dell Diagnostics, scegliere il tipo di test da eseguire.

Main Menu (Menu principale) di Dell Diagnostics

1 Dopo il caricamento del programma Dell Diagnostics e la visualizzazione di **Main Menu** (Menu principale), fare clic sul pulsante relativo all'opzione desiderata.



N.B. Si consiglia di selezionare **Test System** (Esegui test sistema) per eseguire un test completo nel Tablet PC.

Opzione	Funzione
Test Memory (Esegui test memoria)	Eseguire il test della memoria autonomo
Test System (Esegui test sistema)	Eseguire la diagnostica del sistema
Exit (Esci)	Uscire dalla diagnostica

- 2 Dopo aver selezionato l'opzione **Test System** (Esegui test sistema) dal menu principale, viene visualizzato il seguente menu:



N.B. Si consiglia di selezionare **Extended Test** (Prova estesa) dal menu in basso per eseguire un controllo più approfondito dei dispositivi nel Tablet PC.

Opzione	Funzione
Express Test (Prova veloce)	Esegue un test veloce dei dispositivi nel sistema. Questa operazione di solito richiede da 10 a 20 minuti.
Extended Test (Prova estesa)	Esegue un controllo approfondito dei dispositivi nel sistema. Questa operazione tipicamente può richiedere almeno un'ora.
Custom Test (Prova personalizzata)	Utilizzare per eseguire il test di un dispositivo specifico o per personalizzare i test da eseguire.
Symptom Tree (Struttura dei sintomi)	Questa opzione consente di selezionare i test in base al sintomo del problema riscontrato, scegliendo tra quelli più comuni.

- 3 Se viene riscontrato un problema durante il test, verrà visualizzato un messaggio contenente il codice di errore e la descrizione del problema. Annotare il codice dell'errore e la descrizione del problema, e rivolgersi alla Dell (consultare "Come contattare la Dell" nella *Guida dell'utente*).



N.B. Il Numero di servizio del Tablet PC si trova nella parte superiore di ciascuna schermata del test. Se si contatta la Dell, il personale del supporto tecnico richiederà all'utente il Numero di servizio.

- 4 Se si esegue una prova usando l'opzione **Custom Test** (Prova personalizzata) o **Symptom Tree** (Struttura dei sintomi), per ulteriori informazioni selezionare la scheda corrispondente descritta nella seguente tabella.

Scheda	Funzione
Results (Risultati)	Visualizza i risultati del test e le eventuali condizioni di errore riscontrate.
Errors (Errori)	Visualizza le condizioni di errore riscontrate, i codici di errore e la descrizione del problema.
Help (Guida)	Descrive il test e può contenere informazioni sui requisiti per l'esecuzione del test.
Configuration (Configurazione)	Visualizza la configurazione hardware del dispositivo selezionato. Il programma Dell Diagnostics ottiene le informazioni sulla configurazione di tutti i dispositivi dall'Installazione del sistema, dalla memoria e da vari test interni, e vengono visualizzate nell'elenco dei dispositivi disponibile nel riquadro sinistro dello schermata. Nell'elenco dei dispositivi potrebbero non essere elencati i nomi di tutti i componenti installati nel Tablet PC o di tutti i dispositivi collegati al Tablet PC.
Parameters (Parametri)	Consente di personalizzare il test modificandone le impostazioni.

- 5** Al termine dei test, chiudere la schermata del test per tornare alla schermata **Main Menu** (Menu principale). Per uscire dal programma Dell Diagnostics e riavviare il sistema, chiudere la schermata **Main Menu** (Menu principale).
- 6** Rimuovere il supporto *Drivers and Utilities* di Dell (se presente).

Indice analitico

A

Avvio del programma Dell
Diagnostics dal disco
rigido, 162

Avvio del programma Dell
Diagnostics dal supporto
Drivers and Utilities, 164

B

batteria
conservazione, 159
controllo del livello di carica, 155
indicatore del livello di carica, 155
rendimento, 154
ricarica, 158
rimozione, 158

C

computer
interruzioni, 161
si blocca, 160
smette di rispondere, 160

Contratto di licenza con l'utente
finale, 141

D

Dell Diagnostics, 162

diagnostica
Dell, 162

documentazione

Contratto di licenza con l'utente
finale, 141

ergonomia, 141

garanzia, 141

Guida alle informazioni sul
prodotto, 141

Guida dell'utente, 141

in linea, 143

normative, 141

sicurezza, 141

E

etichette

Microsoft Windows, 142

Numero di servizio, 142

G

Guida alle informazioni sul
prodotto, 141

Guida dell'utente, 141

H

hardware
Dell Diagnostics, 162

I

informazioni sull'ergonomia, 141
informazioni sulla garanzia, 141
informazioni sulle
normative, 141
istruzioni di sicurezza, 141

N

Numero di servizio, 142

P

problemi
Dell Diagnostics, 162
generali, 160
il computer si blocca, 160-161
il computer smette di
rispondere, 160
il programma si blocca, 160
programma smette di
rispondere, 160
schermata blu, 161
software, 160-161

Q

QuickSet Help (Guida di
QuickSet), 146

R

risoluzione dei problemi
Dell Diagnostics, 162

S

sistema operativo
reinstallazione, 147
sito del supporto tecnico della
Dell, 143
sito Web del supporto
tecnico, 143
software
problemi, 160-161
supporto
sistema operativo, 147
supporto Drivers and Utilities
Dell Diagnostics, 162
supporto Sistema operativo, 147

V

viste del sistema
anteriore, 149
inferiore, 152
lato destro, 151

lato sinistro, 150
posteriore, 151

W

Windows Vista
reinstallazione, 147

Dell™ Latitude™ XT

Guia de referência rápida

Modelo PP12S

Notas, notícias e advertências



NOTA: NOTA indica informações importantes para melhor utilizar o computador.



AVISO: AVISO indica potenciais danos do hardware ou perda de dados e explica como evitar o problema.



ADVERTÊNCIA: ADVERTÊNCIA indica potenciais danos no equipamento, lesões corporais ou mesmo morte.

As informações deste documento estão sujeitas a alteração sem aviso prévio.

© 2007 Dell Inc. Todos os direitos reservados.

A reprodução deste material sem a permissão por escrito da Dell Inc. é estritamente proibida.

Marcas comerciais mencionadas neste texto: *Dell*, o logótipo da *DELL*, *Wi-Fi Catcher*, *ExpressCharge*, *Latitude* são marcas comerciais da Dell Inc.; *Microsoft*, *Windows*, e *Windows Vista* são marcas comerciais ou marcas comerciais registadas da Microsoft Corporation nos Estados Unidos e/ou noutros países.

Outros nomes e marcas comerciais podem ser mencionados neste documento como referência às entidades que invocam essas marcas e nomes ou os seus produtos. A Dell Inc. renuncia a qualquer interesse de propriedade sobre marcas comerciais e nomes comerciais de terceiros.

Modelo PP12S

Dezembro de 2007

N/P UN688

Rev. A01

Conteúdo

Recursos	173
Detectar informação	173
Configurar o computador	181
Sobre o Tablet PC	181
Vista frontal	182
Vista lateral esquerda	183
Vista lateral direita	184
Vista posterior	184
Vista inferior	185
Vista da caneta	186
Utilizar uma bateria	186
Capacidade da bateria	187
Verificação da carga da bateria	188
Carregar a bateria	190
Remover a bateria	191
Armazenar uma bateria	192
Resolução de problemas	192
Bloqueios e problemas de software	192
Dell Diagnostics	194
Índice remissivo	199

Recursos

Detectar informação



NOTA: Algumas funções ou suportes multimédia podem ser opcionais, não sendo fornecidos com o seu Tablet PC. Algumas funções ou suportes multimédia podem não estar disponíveis em determinados países.



NOTA: Poderão ser fornecidas informações adicionais com o seu Tablet PC.



NOTA: Deverá utilizar a unidade óptica no D/Bay ou a base multimédia opcional para aceder ao suporte multimédia *Driver's and Utilities* (Controladores e utilitários).

O que procura?	Encontre aqui
<ul style="list-style-type: none">• Um programa de diagnóstico para o meu Tablet PC• Controladores para o meu Tablet PC• Documentação do dispositivo	<p>Suporte multimédia Drivers and Utilities (Controladores e utilitários)</p> <p>NOTA: O suporte multimédia <i>Drivers and Utilities</i> (Controladores e utilitários) poderá ser opcional e, portanto, não ser fornecido com o Tablet PC.</p>

O que procura?

- Notebook System Software (NSS)

Encontre aqui

A documentação e os controladores já estão instalados no Tablet PC. Pode utilizar o suporte multimédia *Drivers and Utilities* (Controladores e utilitários) para instalar novamente os controladores (consulte “Reinstalar os controladores e utilitários” no seu *guia do utilizador*) ou para executar o Dell Diagnostics (consulte “Dell Diagnostics” na página 194).

Os ficheiros Readme poderão ser incluídos no seu suporte multimédia para fornecer as últimas actualizações sobre as alterações técnicas do seu Tablet PC ou para fornecer material técnico de referência avançado para técnicos ou utilizadores experientes.



NOTA: As actualizações dos controladores e da documentação podem ser encontradas em support.dell.com.

-
- Como retirar e substituir peças
 - Especificações
 - Como configurar as definições do sistema
 - Como detectar e solucionar problemas

Guia do utilizador do Dell™ Latitude™ XT

Microsoft Windows XP e Windows Vista™ - Centro de ajuda e suporte

- 1 Clique em **Iniciar**  (ou **Iniciar** no Windows XP) → **Ajuda e suporte** → **Dell User and System Guides** (Guias do utilizador e do sistema da Dell) → **System Guides** (Guias do sistema).
- 2 Clique no *Guia do utilizador* do seu computador.

O que procura?

- Informações sobre a garantia
- Termos e condições (apenas E.U.A.)
- Instruções de segurança
- Informações regulamentares
- Informações de ergonomia
- Acordo de licença de utilizador final

Encontre aqui**Guia de informações do produto Dell™**

-
- Como configurar o Tablet PC
 - Resumo das funções do Tablet PC
 - Acessórios disponíveis para o Tablet PC

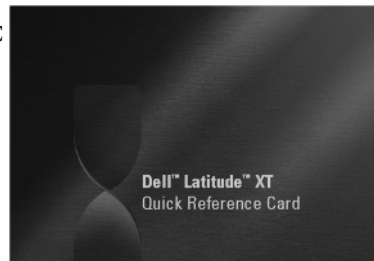
Cartão de referência rápida

O que procura?

- Código de serviço expresso e etiqueta de serviço
- Etiqueta de licença do Microsoft® Windows®

Encontre aqui**Etiqueta de serviço e licença do Microsoft Windows**

NOTA: A etiqueta de serviço do Tablet PC encontra-se na parte inferior do Tablet PC, junto à tampa do compartimento da memória e dos mini-cartões (consulte “Vista inferior” na página 185).

NOTA: Também poderá encontrar as informações da etiqueta de serviço através do programa de configuração do sistema. Consulte “Ecrãs de configuração do sistema” no *guia do utilizador*.

A etiqueta de serviço do Tablet PC contém o número da etiqueta de serviço e um código de serviço expresso.

- Utilize a etiqueta de serviço para identificar o Tablet PC quando utilizar support.dell.com ou contactar o apoio técnico.
- Introduza o código de serviço expresso para direccionar a sua chamada quando contactar o apoio técnico.



NOTA: A etiqueta de licença do Microsoft® Windows® do seu Tablet PC encontra-se por baixo da bateria principal no compartimento da bateria do seu Tablet PC (consulte “Remover a bateria” na página 191).

- Utilize a chave de produto na etiqueta de licença se necessitar de instalar novamente o sistema operativo.

NOTA: Como medida de segurança reforçada, a nova etiqueta de licença do Microsoft Windows tem uma parte perfurada ou em falta para evitar que seja removida.

O que procura?	Encontre aqui
<ul style="list-style-type: none"> • Solutions (Soluções) — Sugestões e conselhos para resolução de problemas, artigos de técnicos, cursos online, perguntas frequentes • Community (Comunidade) — Discussões online com outros clientes da Dell • Upgrades (Actualizações) — Informações sobre actualizações de componentes como, por exemplo, memórias, disco rígido e sistemas operativos • Customer Care (Assistência ao cliente) — Informações de contactos, chamadas de serviço e estado de encomenda, garantia e informações de reparação • Service and Support (Serviço e apoio técnico) — Estado das chamadas de serviço e histórico de apoio técnico, contrato de serviço, discussões online com o apoio técnico • Dell Technical Update Service (Serviço de actualização técnica da Dell) — Notificação antecipada por e-mail sobre actualizações de software e hardware para o Tablet PC • Reference (Referência) — Documentação do Tablet PC, detalhes sobre a configuração do Tablet PC, especificações do produto e livros brancos • Downloads (Transferências) — Controladores certificados, correcções e actualizações de software 	<p data-bbox="560 231 1008 295">Site web do apoio técnico da Dell — support.dell.com</p> <p data-bbox="560 295 1008 391">NOTA: Selecciona a sua região ou área empresarial para visualizar a página de apoio técnico apropriada.</p>

O que procura?

- Notebook System Software (NSS) — Se reinstalar o sistema operativo para o Tablet PC, deverá também reinstalar o utilitário NSS. O NSS fornece actualizações essenciais para o sistema operativo e apoio técnico para os processadores, unidades ópticas, dispositivos USB, entre outros. Este utilitário é necessário para o funcionamento correcto do Tablet PC da Dell. O software detecta automaticamente o Tablet PC e o sistema operativo e instala as actualizações apropriadas para a sua configuração

Encontre aqui

Para efectuar a transferência do Notebook System Software (NSS):



- 1** Vá para support.dell.com e clique em Drivers & Downloads (Controladores e transferências).
- 2** Introduza a sua etiqueta de serviço ou o tipo de produto e modelo do produto e clique em **Go** (Ir).
- 3** Desloque-se até **System and Configuration Utilities** (Utilitários do sistema e configuração) → **Dell Notebook System Software** (Software do sistema do portátil da Dell) e clique em **Download Now** (Transferir agora).
- 4** Seleccione **Drivers & Downloads** (Controladores e transferências) e clique em **Go** (Ir).

NOTA: A interface de utilizador support.dell.com pode variar de acordo com as suas selecções.

-
- Sugestões para actualização e resolução de problemas relacionados com o software — Perguntas frequentes, tópicos e estado geral do ambiente do computador

Utilitário de suporte Dell

O utilitário de suporte Dell é um sistema automatizado de actualização e notificação instalado no Tablet PC. Este suporte possibilita uma pesquisa em tempo real dos vírus presentes no ambiente do seu computador, das actualizações do software e informações de auto-apoio relevantes. Aceda ao utilitário de suporte Dell a partir do ícone  na área de notificação do Windows. Para mais informações, consulte “Utilitário de suporte Dell” no *guia do utilizador*.

O que procura?	Encontre aqui
<ul style="list-style-type: none"> • Como encontrar informações sobre o Tablet PC e respectivos componentes • Como estabelecer ligação à Internet • Como adicionar contas de utilizador para diferentes pessoas • Como transferir ficheiros e definições de outro Tablet PC 	<p>Windows Welcome Center (Centro de boas-vindas do Windows)</p> <p>O Windows Welcome Center (Centro de boas-vindas do Windows) aparece automaticamente quando utilizar o Tablet PC pela primeira vez. Pode optar para que este apareça sempre que iniciar o Tablet PC ou pode desactivá-lo. Uma vez desactivado, para aceder ao Welcome Center (Centro de boas-vindas):</p> <p>Windows Vista — Clique em Iniciar  → Welcome Center (Centro de boas-vindas).</p> <p>Windows XP — Clique em Iniciar → Ajuda e suporte → Bem-vindo ao Tablet PC.</p>
<ul style="list-style-type: none"> • Como utilizar o Microsoft Windows Vista™ e o Windows XP • Trabalhar com programas e ficheiros • Personalizar o meu ambiente de trabalho 	<p>Ajuda e suporte do Windows</p> <ol style="list-style-type: none"> 1 Clique em Iniciar  (ou Iniciar no Windows XP) → Ajuda e suporte. 2 Em <i>Search Help</i> (Procurar ajuda), digite uma palavra ou conjunto de palavras que descreva o seu problema e, em seguida, pressione <Enter> ou clique na lupa. 3 Clique no tópico que descreve o problema. 4 Siga as instruções do ecrã.
<ul style="list-style-type: none"> • Informações sobre as funções e funcionalidades do Tablet PC, actividade de rede, o Power Management Wizard (assistente de gestão de energia), teclas de atalho e outros itens controlados pelo Dell QuickSet 	<p>Ajuda do Dell QuickSet</p> <p>Para visualizar a ajuda do Dell QuickSet (<i>Dell QuickSet Help</i>), pressione o botão de definições do QuickSet (consulte “Vista frontal” na página 182) ou clique com o botão do lado direito do rato no ícone do QuickSet na área de notificação do Microsoft® Windows® e seleccione Ajuda. A área de notificação do Windows encontra-se no canto inferior direito do ecrã.</p>

O que procura?

- Como reinstalar o sistema operativo

Encontre aqui

Suporte multimédia do sistema operativo

O sistema operativo já se encontra instalado no Tablet PC. Para reinstalar o sistema operativo, utilize o suporte multimédia *Operating System* (Sistema operativo). Consulte “Utilizar o suporte multimédia do sistema operativo” no *guia do utilizador*.



Depois de reinstalar o sistema operativo, utilize o suporte multimédia *Drivers and Utilities* (Controladores e utilitários) para reinstalar os controladores dos dispositivos fornecidos com o Tablet PC.

A chave de produto do sistema operativo está presente na etiqueta de licença do Microsoft® Windows® localizada no compartimento da bateria principal do Tablet PC (consulte “Remover a bateria” na página 191).

NOTA: A cor do suporte multimédia varia consoante o sistema operativo adquirido.

Configurar o computador

 **ADVERTÊNCIA:** Antes de iniciar qualquer procedimento desta secção, siga as instruções de segurança do *guia de informações do produto*.

- 1 Abra a caixa de acessórios.
- 2 Separe os itens da caixa de acessórios necessários para a configuração do computador.

A caixa de acessórios contém também a documentação do utilizador e o software ou hardware adicional (como PC cards, unidades ou baterias) que adquiriu.

- 3 Ligue o adaptador à respectiva ficha no computador e à tomada eléctrica.



- 4 Abra o visor do computador e pressione o botão de alimentação para ligar o computador (consulte “Vista frontal” na página 182).

 **NOTA:** Recomendamos que ligue e desligue o computador pelo menos uma vez antes de instalar placas ou que ligue o computador a um dispositivo externo ou de ancoragem, como uma impressora.

Sobre o Tablet PC

 **AVISO:** Para evitar danificar o visor, certifique-se de que o Tablet PC se encontra no modo portátil e de que o visor se encontra fechado enquanto viaja.

Vista frontal



- | | | | |
|----|---|----|--|
| 1 | pega | 2 | ecrã |
| 3 | sensor de luz ambiente (apenas com LCD de duas lâmpadas CCFL) | 4 | luzes de estado do dispositivo |
| 5 | microfone digital | 6 | leitor biométrico |
| 7 | mesa sensível ao toque | 8 | botões da mesa sensível ao toque |
| 9 | botões do track stick | 10 | teclado |
| 11 | track stick | 12 | dobradiça de rotação |
| 13 | microfone digital | 14 | botão de alimentação |
| 15 | botão de segurança do Windows® | 16 | botão de rotação do ecrã |
| 17 | botão de definições do QuickSet | 18 | botão de atalho para a aplicação de e-mail |

Vista lateral esquerda



- | | | | |
|---|--------------------------------|---|-----------------|
| 1 | LED indicador de caneta | 2 | caneta |
| 3 | antena externa da WAN sem fios | 4 | ficha IEEE 1394 |

NOTA: A antena externa é fornecida apenas com placas WWAN e não está incluída na configuração padrão do sistema. O sistema é fornecido com uma protecção que deve ser retirada antes da instalação da antena e da placa WWAN.

- | | | | |
|---|-------------|---|-------------------------|
| 5 | ficha USB | 6 | aberturas de ventilação |
| 7 | altifalante | | |

Vista lateral direita



- | | | | |
|---|---|---|------------------------------|
| 1 | interruptor ligar/desligar rádio sem fios | 2 | botão Wi-Fi Catcher™ |
| 3 | ficha USB | 4 | ranhura para ExpressCard |
| 5 | ranhura para cartão Secure Digital (SD) | 6 | ficha de auscultadores |
| 7 | ficha para microfone | 8 | ranhura do cabo de segurança |

Vista posterior



- | | | | |
|---|-------------------------------|---|-----------------------------------|
| 1 | ficha do adaptador CA | 2 | ficha de vídeo |
| 3 | botão retroceder do Tablet PC | 4 | botão de controlo do deslocamento |
| 5 | ficha de rede | 6 | ficha USB com alimentação |
| 7 | dobradiça de rotação | 8 | pega |
| 9 | ranhura do fio da caneta | | |

Vista inferior

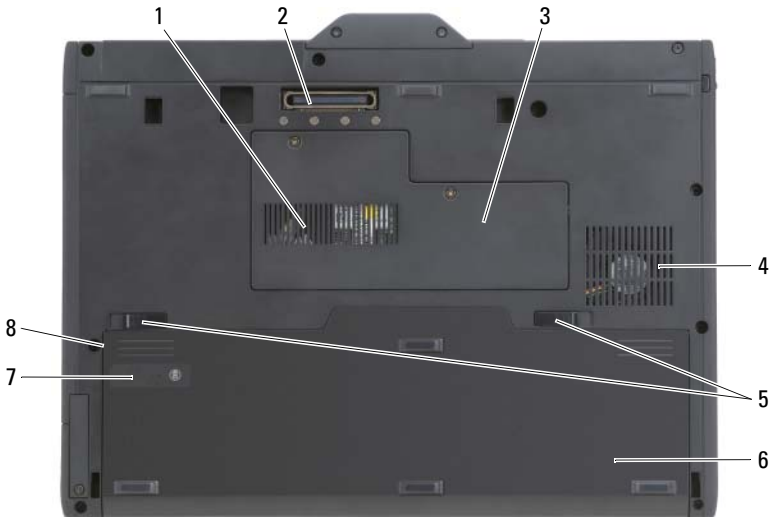

- | | | | |
|---|---|---|--|
| 1 | aberturas de ventilação | 2 | ficha do dispositivo de ancoragem |
| 3 | tampa do compartimento do módulo de memória e mini-cartões | 4 | abertura da ventoinha |
| 5 | desbloqueadores da lingueta do compartimento da bateria (2) | 6 | bateria principal |
| 7 | indicador de carga da bateria/indicador de longevidade | 8 | compartimento da bateria (sob a bateria principal) |



NOTA: A etiqueta de licença do Microsoft® Windows® do Tablet PC encontra-se sob a bateria principal no compartimento da bateria do Tablet PC (consulte “Remover a bateria” na página 191).



ADVERTÊNCIA: Não bloqueie, não introduza objectos, nem permita a acumulação de poeira nas aberturas de ventilação. Não guarde o Tablet PC num ambiente com pouca circulação de ar, como uma mala fechada, enquanto este estiver em funcionamento. A restrição do fluxo do ar poderá danificar o Tablet PC ou provocar um incêndio. O Tablet PC liga a ventoinha quando ficar quente. O ruído da ventoinha é normal e não é sinónimo de um problema no Tablet PC.

Vista da caneta



- 1 ranhuras do fio da caneta 2 botão da caneta que simula o clique com o botão direito do rato
- 3 botão apagar da caneta

Utilizar uma bateria

⚠️ ADVERTÊNCIA: A utilização de uma bateria incompatível pode aumentar o risco de incêndio ou de explosão. Substitua a bateria apenas por uma bateria compatível genuína da Dell. A bateria foi concebida para este computador da Dell. Não utilize baterias de outros computadores neste computador.

⚠️ ADVERTÊNCIA: Não elimine as baterias juntamente com o lixo doméstico. Quando a sua bateria deixar de manter a carga, entre em contacto com a entidade ambiental responsável pela eliminação de resíduos para obter informações relativamente à eliminação de baterias de íões de lítio. Consulte "Eliminação da bateria" no *guia de informações do produto*.

⚠️ ADVERTÊNCIA: Uma utilização incorrecta da bateria pode aumentar o risco de incêndio ou queimaduras químicas. Não fure, queime, desmonte ou exponha a bateria a uma temperatura superior a 65°C (149°F). Mantenha a bateria longe do alcance de crianças. Trate as baterias danificadas ou com fugas com extremo cuidado. As baterias danificadas podem apresentar fugas, causando assim lesões pessoais ou danos no equipamento.

Capacidade da bateria



NOTA: Para obter mais informações sobre a garantia Dell do seu computador, consulte o *guia de informações do produto* ou o documento de garantia em separado, fornecidos juntamente com o seu computador.

Para um funcionamento ideal do computador e para ajudar a manter as definições BIOS, utilize o Tablet PC da Dell™ sempre com a bateria principal instalada. Uma bateria é fornecida como equipamento padrão no seu respectivo compartimento.



NOTA: Visto que a bateria não está completamente carregada, utilize o adaptador CA para ligar o seu computador novo a uma tomada eléctrica quando utilizar o computador pela primeira vez. Para obter melhores resultados, utilize o adaptador CA até a bateria estar completamente carregada. Para visualizar o estado da carga da bateria, consulte o indicador de energia nas opções de energia (consulte “Aceder às propriedades das opções de energia” no *guia do utilizador*).



NOTA: O tempo de funcionamento da bateria depende das condições de funcionamento.



NOTA: Recomenda-se que ligue o seu computador a uma tomada eléctrica para gravar um CD ou DVD.



O tempo de funcionamento com a bateria é reduzido de forma significativa quando executa operações como as seguintes, entre outras:

- Utilização de unidades ópticas.
- Utilização de dispositivos de comunicação sem fios, PC cards, Express cards, cartões de memória multimédia ou dispositivos USB.
- Utilização das definições de ecrã de brilho elevado, protecções de ecrã 3D ou outros programas que exigem mais energia para serem executados, tais como aplicações complexas de gráficos 3D.
- Funcionamento do computador no modo de desempenho máximo. Consulte “Configurar definições de gestão de energia” no *guia do utilizador* para obter mais informações acerca de como aceder às propriedades das opções de energia do Windows ou ao Dell QuickSet, que pode utilizar para configurar as definições de gestão de energia.

Pode verificar a carga da bateria antes de introduzir a bateria no computador. Também pode definir as opções de gestão de energia para o alertar quando a carga da bateria estiver fraca.

Verificação da carga da bateria

A função seguinte fornece informações acerca da carga da bateria:

- Indicador de bateria do Dell QuickSet
- Janela **Indicador de energia** do Microsoft Windows e ícone **Energia** ( no Windows Vista e  no Windows XP)
- Indicador de carga da bateria e indicador de longevidade
- Aviso de bateria fraca

Indicador de bateria Dell™ QuickSet

Se estiver instalado o Dell QuickSet, pressione <Fn><F3> para ver o indicador de bateria QuickSet. O indicador de bateria apresenta o estado, a longevidade, o nível de carga e o tempo de carga da bateria do seu computador.

Para mais informações sobre o QuickSet, clique com o botão direito do rato no ícone QuickSet da barra de tarefas e clique em **Ajuda**.

Indicador de carga

Ao utilizar o indicador de carga da bateria, pode verificar:

- A carga da bateria (verifique pressionando e *soltando* o botão de estado)
- A longevidade da bateria (verifique pressionando sem *soltar* o botão de estado)

O tempo de funcionamento da bateria é em grande parte determinado pela quantidade de vezes que a bateria é carregada. Após centenas de ciclos de carga e descarga, as baterias perdem alguma capacidade de carga ou longevidade. Ou seja, a bateria pode apresentar um estado de “carregada”, mas manter uma capacidade de carga (longevidade) reduzida.

Verificar a carga da bateria

Para verificar a carga da bateria, *pressione e solte* o botão de estado no indicador de carga da bateria para iluminar as luzes do nível de carga. Cada luz representa aproximadamente 20 % da carga total da bateria. Por exemplo, se a bateria ainda tiver 80 % da sua carga, encontrará quatro luzes acesas. Se não estiverem luzes acesas, a bateria está vazia.

Verificar a longevidade da bateria



NOTA: Pode verificar a longevidade da bateria de duas formas: utilizando o indicador de carga na bateria, tal como descrito em baixo, ou utilizando o medidor de bateria do Dell QuickSet. Para informações sobre o QuickSet, clique com o botão direito no ícone na barra de tarefas e clique em **Ajuda**.

Para verificar a longevidade da bateria utilizando o indicador de carga, *pressione sem soltar* o botão de estado no indicador de carga da bateria durante pelo menos 3 segundos. Se não aparecer qualquer luz, a bateria está em bom estado, apresentando mais do que 80 % da sua capacidade original de carga. Cada luz representa uma maior degradação. No caso de aparecerem cinco luzes, significa menos de 60 % da capacidade de carga, recomendando-se uma substituição da bateria. Consulte “Utilizar uma bateria” na página 186 para obter mais informações sobre o tempo de funcionamento da bateria.

Aviso de bateria fraca



AVISO: Para evitar a perda ou corrupção de dados, guarde o seu trabalho imediatamente após um aviso de bateria fraca e, de seguida, ligue o computador a uma tomada eléctrica. Se a bateria ficar completamente gasta, o modo de hibernação é automaticamente iniciado.

Uma janela instantânea avisa-o quando a carga da bateria estiver aproximadamente 90 % gasta. Se tiver instaladas duas baterias, o aviso de bateria fraca significa que a carga combinada de ambas as baterias está aproximadamente 90 % gasta. O computador entra no modo de hibernação quando a carga da bateria passa para um nível de carga crítico.

Pode alterar as definições dos alarmes da bateria no QuickSet ou na janela **Propriedades de opções de energia**. Consulte “Configurar definições de gestão de energia” no *guia do utilizador* para mais informações acerca de como aceder ao QuickSet ou à janela **Propriedades de opções de energia**.

Para entrar manualmente no modo de hibernação no Windows Vista, clique no botão Iniciar do Windows Vista  e mova o rato sobre o triângulo direito ao lado do ícone em forma de cadeado para abrir a janela de **Propriedades de opções de energia** e, em seguida, clique em **Hibernar**.

Para entrar no modo de hibernação manualmente no Windows XP, terá de activar primeiro o modo de hibernação.

Para activar o modo de hibernação:

- 1 Clique em **Iniciar** → **Painel de controlo** → **Desempenho e manutenção** → **Opções de energia**.
- 2 Clique no separador **Hibernar**.

3 Seleccione **Permitir hibernação**.

4 Clique em **Aplicar** e **OK**.

Para entrar no modo de hibernação:

1 Introduza a sequência de teclas <Ctrl><Alt>.

2 Seleccione **Encerrar**→ **Hibernar**.

Se definiu as opções de gestão de energia para **Hibernar** na janela **Propriedades de opções de energia** ou o Power Management Wizard (assistente de gestão de energia) do QuickSet, também pode utilizar um dos seguintes métodos para entrar no modo de hibernação:

- Pressione o botão de alimentação.
- Feche o visor.
- Pressione <Fn><Esc>.



NOTA: Alguns PC cards ou Express cards poderão não funcionar correctamente depois de o computador sair do modo de hibernação. Retire e volte a introduzir o cartão ou reinicie o computador.

Para sair do modo de hibernação, pressione o botão de alimentação. O computador poderá demorar algum tempo a sair do modo de hibernação. Não poderá sair do modo de hibernação, pressionando uma tecla ou tocando na mesa sensível ao toque ou no track stick. Para mais informações sobre o modo de hibernação, consulte a documentação fornecida com o sistema operativo.

Carregar a bateria

Se ligar o computador a uma tomada eléctrica ou instalar uma bateria enquanto o computador estiver ligado a uma tomada eléctrica, o computador verifica a carga da bateria e a temperatura. Se for necessário, o adaptador CA carrega a bateria, mantendo a sua carga.



NOTA: Com Dell™ ExpressCharge™, o adaptador CA carrega uma bateria completamente descarregada até 80 % num prazo de aproximadamente 1 hora e 100 % em aproximadamente 2 horas quando o computador está desligado. O tempo de carga aumenta quando o computador está ligado. Pode deixar a bateria no computador durante um período de tempo indeterminado. O circuito interno da bateria não permite uma sobrecarga da bateria.

Se a bateria estiver quente devido à utilização no seu computador ou a um ambiente quente, pode não ser carregada quando o computador estiver ligado a uma tomada eléctrica.

A bateria está excessivamente quente para iniciar um ciclo de carga se a luz  piscar alternadamente verde e laranja. Desligue o computador da tomada eléctrica e permita ao computador e à bateria arrefecerem a uma temperatura ambiente. De seguida, ligue o computador a uma tomada eléctrica para poder continuar a carga da bateria.

Para mais informações acerca de como resolver problemas com a bateria, consulte “Problemas de energia” no *guia do utilizador*.

Remover a bateria



ADVERTÊNCIA: A utilização de uma bateria incompatível pode aumentar o risco de incêndio ou de explosão. Substitua a bateria apenas por uma bateria compatível genuína da Dell. A bateria foi concebida para este computador Dell™. Não utilize baterias de outros computadores neste computador.



ADVERTÊNCIA: Antes de efectuar estes procedimentos, desligue o computador, desligue o adaptador CA da tomada eléctrica e do computador, desligue o modem da ficha de parede e do computador e retire todos os cabos externos do computador.



AVISO: Os cabos externos devem ser removidos para evitar possíveis danos nas fichas.



AVISO: Se optar por substituir a bateria com o computador em modo de suspensão, irá dispor no máximo de 1 minuto para concluir a substituição da bateria antes de o computador ser encerrado e perder os dados que não tenham sido guardados.

Para retirar a bateria:

- 1 Se o computador estiver ligado a um dispositivo de ancoragem, desligue-o. Consulte a documentação fornecida com o dispositivo de ancoragem para obter instruções.
- 2 Certifique-se de que o computador se encontra desligado ou no modo de hibernação num modo de gestão de energia.
- 3 Faça deslizar o desbloqueador da lingueta do compartimento da bateria na parte inferior do computador e, em seguida, retire a bateria do compartimento.

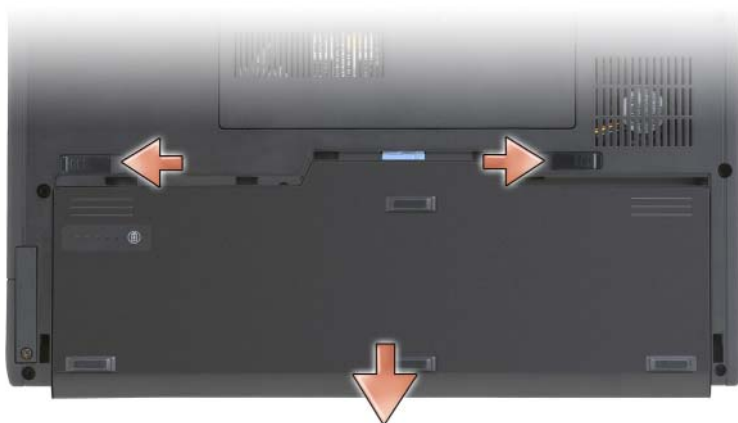

Para substituir a bateria, siga o procedimento de remoção na ordem inversa.

Armazenar uma bateria

Retire a bateria quando armazenar o computador durante um longo período de tempo. A bateria descarrega-se durante um armazenamento prolongado. Após um período longo de armazenamento, carregue a bateria totalmente (consulte “Carregar a bateria” na página 190) antes de a utilizar.

Resolução de problemas

Bloqueios e problemas de software

⚠ ADVERTÊNCIA: Antes de iniciar qualquer procedimento desta secção, siga as instruções de segurança do *guia de informações do produto*.

O Tablet PC não é iniciado

CERTIFIQUE-SE DE QUE O CABO DE ALIMENTAÇÃO ESTÁ BEM LIGADO AO TABLET PC E À TOMADA ELÉCTRICA

O Tablet PC deixa de responder

🔄 AVISO: Pode perder dados se não for possível encerrar o sistema operativo.

DESLIGUE O TABLET PC — Se não for possível obter uma resposta ao pressionar uma tecla no teclado ou ao tocar no ecrã com a caneta ou com o dedo, pressione sem soltar o botão de alimentação durante, pelo menos, 8 a 10 segundos (até que o Tablet PC se desligue) e, em seguida, reinicie-o.

Um programa deixa de responder

TERMINE O PROGRAMA —

- 1 Pressione <Ctrl><Shift><Esc> em simultâneo para aceder ao Gestor de tarefas.
- 2 Clique no separador **Aplicações**.
- 3 Clique para seleccionar o programa que deixou de responder.
- 4 Clique em **Terminar tarefa**.

Um programa bloqueia repetidamente



NOTA: A maioria do software inclui instruções de instalação na respectiva documentação ou num CD ou DVD.

VERIFIQUE A DOCUMENTAÇÃO DO SOFTWARE — Se for necessário, desinstale e volte a instalar o programa.

Um programa foi concebido para um sistema operativo Windows anterior

EXECUTE O ASSISTENTE DE COMPATIBILIDADE DE PROGRAMAS — O Assistente de compatibilidade de programas configura o programa para que este seja executado num ambiente semelhante ao de versões anteriores do Windows.

Windows Vista

- 1 Clique em **Iniciar**  → **Painel de controlo** → **Programas** → **Utilize um programa antigo com esta versão do Windows**.
- 2 No ecrã de boas-vindas, clique em **Seguinte**.
- 3 Siga as instruções do ecrã.

Windows XP

- 1 Clique em **Iniciar** → **Ajuda e suporte** → **Corrigir um problema** → **Problemas de aplicações e de software**.
- 2 Clique em **Executar software que funcionava com versões anteriores**.
- 3 No ecrã de boas-vindas, clique em **Seguinte**.
- 4 Siga as instruções do ecrã.

Surge um ecrã azul

DESLIGUE O TABLET PC — Se não for possível obter uma resposta ao pressionar uma tecla no teclado ou ao tocar no ecrã com a caneta ou com o dedo, pressione sem soltar o botão de alimentação durante, pelo menos, 8 a 10 segundos (até que o Tablet PC se desligue) e, em seguida, reinicie-o.

Outros problemas de software

CONSULTE A DOCUMENTAÇÃO DE SOFTWARE OU ENTRE EM CONTACTO COM O FABRICANTE DO SOFTWARE PARA OBTER MAIS INFORMAÇÕES SOBRE RESOLUÇÃO DE PROBLEMAS —

- Certifique-se de que o programa é compatível com o sistema operativo instalado no Tablet PC.
- Certifique-se de que o Tablet PC cumpre os requisitos mínimos de hardware necessários para executar o software. Para obter mais informações, consulte a documentação do software.
- Certifique-se de que o programa está instalado e configurado correctamente.
- Verifique se os controladores do dispositivo entram em conflito com o programa.
- Se for necessário, desinstale e volte a instalar o programa.

EFECTUE IMEDIATAMENTE CÓPIAS DE SEGURANÇA DOS FICHEIROS

UTILIZE UM PROGRAMA DE DETECÇÃO DE VÍRUS PARA VERIFICAR O DISCO RÍGIDO, OS CDS OU DVDS

GUARDE E FECHÉ QUAISSQUER FICHEIROS OU PROGRAMAS ABERTOS E ENCERRE O TABLET PC ATRAVÉS DO MENU INICIAR

Dell Diagnostics



ADVERTÊNCIA: Antes de iniciar qualquer procedimento desta secção, siga as instruções de segurança do *guia de informações do produto*.



AVISO: O Dell Diagnostics só funciona em computadores Dell™.



NOTA: Deverá utilizar a unidade óptica no D/Bay ou a base multimédia opcional para aceder ao suporte multimédia *Drivers and Utilities* (Controladores e utilitários).

Quando utilizar o Dell Diagnostics

Se surgir um problema com o Tablet PC, efectue as respectivas verificações descritas em Bloqueios e problemas de software (consulte “Bloqueios e problemas de software” na página 192) e execute o Dell Diagnostics antes de contactar a Dell para assistência técnica.

É recomendável a impressão destes procedimentos antes de começar.

Consulte “Utilizar o programa de configuração do sistema” no *guia do utilizador* para rever as informações de configuração do Tablet PC, e certifique-se de que o dispositivo que pretende testar é apresentado no programa de configuração do sistema e está activado.

Inicie o Dell Diagnostics a partir do disco rígido ou a partir do suporte multimédia *Drivers and Utilities* (Controladores e utilitários).



NOTA: O suporte multimédia *Drivers and Utilities* (Controladores e utilitários) é opcional e, portanto, pode não ser fornecido com o Tablet PC.

Iniciar o Dell Diagnostics a partir do disco rígido

O Dell Diagnostics está localizado numa partição do utilitário de diagnóstico oculta no disco rígido.



NOTA: Se o Tablet PC não apresentar uma imagem de ecrã, contacte a Dell (consulte “Contactar a Dell” no *guia do utilizador*).



NOTA: Se o Tablet PC estiver ligado a um dispositivo de ancoragem, desligue-o do dispositivo. Consulte “Desancorar o Tablet PC da base multimédia” e “Desancorar o Tablet PC da slice expansion da bateria” no *guia do utilizador* para obter instruções, se aplicável.

- 1 Certifique-se de que o Tablet PC está ligado a uma tomada eléctrica que funcione correctamente.
- 2 Ligue (ou reinicie) o Tablet PC.
- 3 Inicie o Dell Diagnostics numa das duas seguintes formas:



NOTA: Se aguardar muito tempo e surgir o logótipo do sistema operativo, continue a aguardar até visualizar o ambiente de trabalho do Microsoft® Windows®; em seguida, encerre o Tablet PC e tente novamente.

- Quando o logótipo DELL™ aparecer, pressione <F12> imediatamente. Selecione **Diagnostics** no menu de arranque e pressione <Enter>.



NOTA: Antes de tentar a opção seguinte, o Tablet PC deverá estar totalmente desligado.

- Pressione sem soltar a tecla <Fn> enquanto liga o Tablet PC.

O Tablet PC executa a avaliação do sistema de pré-arranque (PSA), uma série de testes iniciais da placa do sistema, teclado, ecrã, memória, disco rígido, etc.

- Durante a avaliação, responda a todas as perguntas que lhe aparecerem.
- Se detectar falhas durante a avaliação de sistema de pré-arranque, anote o(s) código(s) do(s) erro(s) e contacte a Dell (consulte “Contactar a Dell” no *guia do utilizador*).

Se a avaliação de sistema de pré-arranque terminar com sucesso, aparecerá a seguinte mensagem: “*Booting Dell Diagnostic Utility Partition. Press any key to continue* (O arranque da partição do utilitário Dell Diagnostic está a ser efectuado. Pressione qualquer tecla para continuar)”.

- 4 Pressione qualquer tecla para iniciar o Dell Diagnostics a partir da partição do utilitário de diagnósticos no disco rígido.



NOTA: Se visualizar a mensagem que o informa que nenhuma partição do utilitário de diagnóstico foi encontrada, execute o Dell Diagnostics a partir do suporte multimédia *Drivers and Utilities* (Controladores e utilitários).

- 5 Quando o menu principal do Dell Diagnostics aparecer, seleccione o teste a ser executado. Consulte “Menu principal do Dell Diagnostics” na página 197.

Iniciar o Dell Diagnostics a partir do suporte multimédia Drivers and Utilities

- 1 Introduza o suporte multimédia *Drivers and Utilities* (Controladores e utilitários).
- 2 Encerre e reinicie o Tablet PC.

Quando o logótipo DELL aparecer, pressione <F12> imediatamente.



NOTA: Se aguardar muito tempo e surgir o logótipo do sistema operativo, continue a aguardar até visualizar o ambiente de trabalho do Microsoft® Windows®, em seguida, encerre o Tablet PC e tente novamente.



NOTA: As etapas seguintes alteram a sequência de iniciação apenas uma vez. No arranque seguinte, o Tablet PC é iniciado de acordo com os dispositivos especificados no programa de configuração do sistema.

- 3 Quando for apresentada a lista dos dispositivos de arranque, realce CD/DVD/CD-RW e pressione <Enter>.
- 4 Seleccione a opção **Boot from CD-ROM** (Iniciar a partir do CD-ROM) do menu que aparece e pressione <Enter>.

- 5 Pressione 1 para iniciar o menu do CD e pressione <Enter> para prosseguir.
- 6 Selecciona **Run the 32 Bit Dell Diagnostics** (Executar o Dell Diagnostics de 32 bits) na lista numerada. Se forem listadas várias versões, selecciona a versão adequada para o seu Tablet PC.
- 7 Quando o **menu principal** do Dell Diagnostics aparecer, selecciona o teste a ser executado.

Menu principal do Dell Diagnostics

- 1 Depois de o Dell Diagnostics ser carregado e aparecer o **menu principal**, clique no botão para a opção pretendida.



NOTA: Recomenda-se que selecciona **Test System** (Testar sistema) para executar um teste completo no seu Tablet PC.

Opção	Função
Test Memory (Testar memória)	Executar o teste de memória autónomo
Test Memory (Testar sistema)	Executar o diagnóstico do sistema
Exit (Sair)	Sair da aplicação de diagnóstico

- 2 Depois de ter seleccionado a opção **Test System** (Testar sistema) no menu principal, surge o seguinte menu:



NOTA: Recomenda-se que selecciona **Extended Test** (Teste completo) no menu em baixo para efectuar uma verificação completa dos dispositivos no Tablet PC.

Opção	Função
Express Test (Teste expresso)	Efectuar um teste rápido aos dispositivos do sistema. Normalmente, este teste poderá demorar entre 10 a 20 minutos.
Extended Test (Teste completo)	Efectuar uma verificação completa dos dispositivos no sistema. Normalmente, este teste poderá demorar uma hora ou mais.
Custom Test (Teste personalizado)	Testar um dispositivo específico ou personalizar os testes que serão efectuados.
Symptom Tree (Árvore de sintomas)	Esta opção permite-lhe selecciona os testes com base num sintoma do problema em questão. Esta opção enumera os sintomas mais comuns.

- 3 Se for encontrado algum problema durante um teste, aparecerá uma mensagem com o código do erro e uma descrição do problema. Anote o código do erro e a descrição do problema e contacte a Dell (consulte “Contactar a Dell” no *guia do utilizador*).



NOTA: A etiqueta de serviço para o Tablet PC encontra-se no topo de cada ecrã de teste. Se entrar em contacto com a Dell, o apoio técnico irá solicitar-lhe o número da etiqueta de serviço.

- 4 Se executar um teste utilizando a opção **Custom Test** (Teste personalizado) ou **Symptom Tree** (Árvore de sintomas), clique no separador apropriado descrito na tabela a seguir apresentada para obter mais informações.

Separador	Função
Results (Resultados)	Apresenta os resultados do teste e os erros encontrados.
Errors (Erros)	Apresenta os erros encontrados, os códigos de erro e a descrição do problema.
Help (Ajuda)	Descreve o teste e pode indicar os requisitos para a execução do mesmo.
Configuration (Configuração)	Apresenta a configuração de hardware do dispositivo seleccionado. O Dell Diagnostics obtém as informações sobre a configuração de todos os dispositivos através da configuração do sistema, da memória e de vários testes internos, apresentando essas informações na lista de dispositivos no painel esquerdo do ecrã. A lista de dispositivos pode não apresentar os nomes de todos os componentes instalados no Tablet PC ou de todos os dispositivos anexados ao Tablet PC.
Parameters (Parâmetros)	Permite alterar as configurações de teste para personalizá-lo.

- 5 Quando os testes estiverem concluídos, feche o ecrã de teste para voltar ao ecrã do **menu principal**. Para sair do Dell Diagnostics e reiniciar o Tablet PC, feche o ecrã do **menu principal**.
- 6 Remova o suporte multimédia *Drivers and Utilities* (Controladores e utilitários) da Dell (se aplicável).

Índice remissivo

A

acordo de licença de utilizador final, 175

ajuda QuickSet, 179

B

bateria

armazenar, 192

capacidade, 187

carregar, 190

indicador de carga, 188

remover, 191

verificação da carga, 188

C

computador

bloqueia, 194

bloqueio, 192

deixa de responder, 192

D

Dell Diagnostics, 194

diagnósticos

Dell, 194

documentação

acordo de licença de utilizador

final, 175

de ergonomia, 175

garantia, 175

guia de informações do produto, 175

guia do utilizador, 174

online, 177

regulamentar, 175

segurança, 175

E

etiqueta de serviço, 176

etiquetas

etiqueta de serviço, 176

Microsoft Windows, 176

G

guia de informações do produto, 175

guia do utilizador, 174

H

hardware

Dell Diagnostics, 194

I

- informações de ergonomia, 175
- informações regulamentares, 175
- informações sobre a garantia, 175
- iniciar o Dell Diagnostics a partir do disco rígido, 195
- iniciar o Dell Diagnostics a partir do suporte multimédia Drivers and Utilities (Controladores e utilitários), 196
- instruções de segurança, 175

P

- problemas
 - bloqueio do computador, 192, 194
 - Dell Diagnostics, 194
 - ecrã azul, 194
 - gerais, 192
 - o computador deixa de responder, 192
 - software, 193-194
 - um programa bloqueia, 193
 - um programa deixa de responder, 193

R

- resolução de problemas
 - Dell Diagnostics, 194

S

- sistema operativo
 - reinstalar, 180
- site do apoio técnico da Dell, 177
- site web do apoio técnico, 177
- software
 - problemas, 193-194
- suporte multimédia
 - sistema operativo, 180
- suporte multimédia do sistema operativo, 180
- suporte multimédia Drivers and Utilities (Controladores e utilitários)
 - Dell Diagnostics, 194

V

- vistas do sistema
 - frontal, 182
 - inferior, 185
 - lado direito, 184
 - lado esquerdo, 183
 - posterior, 184

W

- Windows Vista
 - reinstalar, 180

Guía de referencia rápida Dell™ Latitude™ XT

Modelo PP12S

Notas, Avisos y Precauciones



NOTA: una NOTA indica información importante que le ayuda a hacer un mejor uso del ordenador.



AVISO: un AVISO indica la posibilidad de daños en el hardware o pérdida de datos y le explica cómo evitar el problema.



PRECAUCIÓN: una PRECAUCIÓN indica un posible daño material, lesión corporal o muerte.

La información contenida en este documento puede modificarse sin aviso previo.

© 2007 Dell Inc. Todos los derechos reservados.

Queda estrictamente prohibido realizar cualquier tipo de reproducción sin el consentimiento por escrito de Dell Inc.

Marcas comerciales utilizadas en este texto: *Dell*, el logotipo de *DELL*, *Wi-Fi Catcher*, *ExpressCharge* y *Latitude* son marcas comerciales de Dell Inc.; *Microsoft*, *Windows* y *Windows Vista* son marcas comerciales o marcas comerciales registradas de Microsoft Corporation en los Estados Unidos y otros países.

Este documento puede incluir otras marcas y nombres comerciales para referirse a las entidades que son propietarias de los mismos o a sus productos. Dell Inc. renuncia a cualquier interés sobre la propiedad de marcas y nombres comerciales que no sean los suyos.

Modelo PP12S

Diciembre 2007

N/P UN688

Rev. A01

Contenido

Recursos adicionales	205
Búsqueda de información	205
Configuración del ordenador	213
Acerca del Tablet-PC	213
Vista anterior	214
Vista lateral izquierda	215
Vista lateral derecha	216
Vista posterior	216
Vista inferior	217
Vista lápiz	218
Uso de la batería	218
Rendimiento de la batería	219
Comprobación de la carga de la batería	220
Carga de la batería	222
Extracción de la batería	223
Almacenamiento de una batería	224
Solución de problemas	224
Bloqueos y problemas de software	224
Dell Diagnostics	227
Índice	233

Recursos adicionales

Búsqueda de información



NOTA: algunas funciones o medios son opcionales y pueden no incluirse en su Tablet-PC. Es posible que algunas funciones o medios no estén disponibles en determinados países.



NOTA: su Tablet-PC puede incluir información adicional.



NOTA: debe utilizar la unidad óptica en el compartimento D/Bay o la base para medios opcional para tener acceso al soporte multimedia *Drivers and Utilities* (Controladores y utilidades).

¿Qué busca?	Aquí lo encontrará
<ul style="list-style-type: none">• Un programa de diagnóstico para mi Tablet-PC• Controladores para mi Tablet-PC• La documentación de mi dispositivo	<p>Soporte multimedia Drivers and Utilities (Controladores y utilidades)</p> <p>NOTA: el CD <i>Drivers and Utilities</i> (Controladores y utilidades) es opcional y es posible que no se entregue con el Tablet-PC.</p>

¿Qué busca?

- Notebook System Software (NSS)

Aquí lo encontrará

La documentación y los controladores ya están instalados en su Tablet-PC. Puede utilizar el soporte multimedia *Drivers and Utilities* (Controladores y utilidades) para volver a instalar los controladores (consulte el apartado “Reinstalación de controladores y utilidades” en la *Guía del usuario*) o para ejecutar los Dell Diagnostics (consulte el apartado “Dell Diagnostics” en la página 227).

Los archivos “readme” (léame) pueden estar incluidos en su CD para disponer de actualizaciones de última hora sobre los cambios técnicos del Tablet-PC o material de consulta destinado a los técnicos o usuarios avanzados.



NOTA: los controladores y las actualizaciones de la documentación se pueden encontrar en support.dell.com.

-
- Cómo extraer y cambiar piezas
 - Especificaciones
 - Cómo configurar los parámetros del sistema
 - Cómo detectar y solucionar problemas

Guía del usuario Dell™ Latitude™ XT

Microsoft Windows XP y Windows Centro de Ayuda y Soporte de Vista™

- 1 Haga clic en **Inicio**  (o **Inicio** en Windows XP)→ **Ayuda y soporte técnico**→ **Guías del usuario y del sistema de Dell**→ **Guías del sistema**.
- 2 Haga clic en la *Guía del usuario* de su ordenador.

¿Qué busca?

- Información sobre la garantía
- Términos y condiciones (sólo en EE.UU.)
- Instrucciones de seguridad
- Información reglamentaria
- Información ergonómica
- Contrato de licencia de usuario final

Aquí lo encontrará

Guía de información del producto de Dell™



-
- Cómo configurar mi Tablet-PC
 - Resumen de las características de su Tablet-PC
 - Accesorios disponibles para su Tablet-PC

Tarjeta de referencia rápida

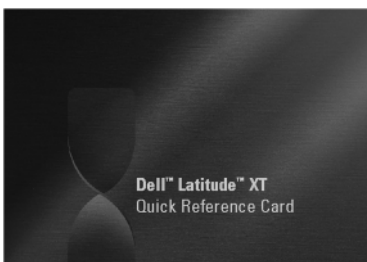

-
- Etiqueta de servicio y Express Service Code (Código de servicio rápido)
 - Etiqueta de licencia de Microsoft® Windows®

Etiqueta de servicio y licencia de Microsoft Windows

NOTA: la etiqueta de servicio de su Tablet-PC está ubicada en la parte inferior de su Tablet-PC cerca de la cubierta de la minitarjeta y la memoria (consulte el apartado "Vista inferior" en la página 217).

NOTA: también puede buscar la información de la etiqueta de servicio por medio del programa Configuración del sistema. Consulte el apartado "Pantallas del programa Configuración del sistema" en la *Guía del usuario*.

¿Qué busca?

Aquí lo encontrará

La etiqueta de servicio de su Tablet-PC contiene el número de la etiqueta de servicio y el Express Service Code (Código de servicio rápido).

- Utilice la etiqueta de servicio para identificar el Tablet-PC cuando utilice support.dell.com o se ponga en contacto con el servicio de asistencia técnica.
- Escriba el código de servicio urgente para dirigir su llamada cuando se ponga en contacto con el servicio de asistencia.



NOTA: La etiqueta de licencia Microsoft® Windows® del Tablet-PC se encuentra debajo de la batería principal en el compartimento de baterías del Tablet-PC (consulte el apartado “Extracción de la batería” en la página 223).

- Utilice la Product Key en la etiqueta de licencia si tiene que volver a instalar el sistema operativo.

NOTA: como mayor medida de seguridad, a la licencia de Microsoft Windows diseñada recientemente parece que le falta un trozo de etiqueta o que tienen un “agujero”, para disuadir a los delincuentes de retirar la etiqueta.

¿Qué busca?	Aquí lo encontrará
<ul style="list-style-type: none"> • Soluciones: consejos y orientación para la solución de problemas, artículos de técnicos y cursos en línea, preguntas frecuentes. • Comunidad: debates en línea con otros clientes de Dell. • Actualizaciones: información de actualización para componentes como, por ejemplo, la memoria, la unidad de disco duro y el sistema operativo. • Atención al cliente: información de contacto, llamada de servicio y estado de los pedidos, garantía e información de reparación. • Servicio y asistencia: historial de asistencia y estado de las llamadas de servicio, contrato de servicio, debates en línea con el personal de asistencia técnica. • El servicio Dell Technical Update: notificación proactiva mediante correo electrónico de actualizaciones de software y hardware para mi Tablet-PC. • Referencia: documentación del ordenador, detalles en la configuración de mi Tablet-PC, especificaciones del producto y documentación técnica. • Descargas: controladores certificados, revisiones y actualizaciones de software. 	<p data-bbox="588 231 1002 263">Sitio web Dell Support — support.dell.com</p> <p data-bbox="588 271 1002 367">NOTA: seleccione su región o segmento de negocios para ver el sitio de asistencia técnica apropiado.</p>

¿Qué busca?

- Notebook System Software (NSS): si vuelve a instalar el sistema operativo del Tablet-PC, también debe volver a instalar la utilidad NSS. NSS proporciona actualizaciones importantes del sistema operativo y soporte para procesadores, unidades ópticas, dispositivos USB, etc. La utilidad NSS es necesaria para el correcto funcionamiento de su Tablet-PC Dell. El software detecta automáticamente su Tablet-PC y sistema operativo e instala las actualizaciones apropiadas a su configuración.

- Actualizaciones de software y sugerencias para la solución de problemas: preguntas más frecuentes, temas candentes y estado general del entorno de su ordenador

Aquí lo encontrará

Para descargar Notebook System Software:

- 1** Vaya a support.dell.com y haga clic en Drivers & Downloads (Controladores y descargas).
- 2** Introduzca su etiqueta de servicio o tipo de producto y modelo de producto y haga clic en **Go** (Ir).
- 3** Desplácese hasta **System and Configuration Utilities**→ **Dell Notebook System Software** (Sistema y utilidades de configuración→ Dell Notebook System Software) y haga clic en **Download Now** (Descargar ahora).
- 4** Seleccione **Drivers & Downloads** (Controladores y descargas) y haga clic en **Go** (Ir).

NOTA: la interfaz para el usuario support.dell.com puede variar dependiendo de las selecciones que efectúe.

Utilidad Dell Support

La utilidad Dell Support es un sistema de notificación y actualización automatizadas instalado en el Tablet-PC. Este sistema de asistencia proporciona exploraciones del estado del entorno informático, actualizaciones de software e información de autosoporte relevante en tiempo real. Vaya a la Utilidad Dell Support desde el icono  del área de notificación de Windows. Para obtener más información, consulte “Utilidad Dell Support” en la *Guía del usuario*.

¿Qué busca?

- Cómo buscar información acerca de su Tablet-PC y sus componentes
- Cómo conectarse a Internet
- Cómo agregar cuentas de usuario para diferentes personas
- Cómo transferir archivos y valores de configuración desde otro Tablet-PC

Aquí lo encontrará

Centro de bienvenida de Windows

El Centro de bienvenida de Windows aparece automáticamente al usar el Tablet-PC por primera vez. Tiene la opción de que aparezca cada vez que inicie el Tablet-PC, o bien puede desactivarlo. Una vez se haya apagado, para acceder al Welcome Center (Centro de bienvenida):

Windows Vista: haga clic en **Inicio**  → **Welcome Center** (Centro de bienvenida).

Windows XP: haga clic en **Inicio** → **Ayuda y soporte técnico** → **Welcome to Tablet PC** (Bienvenido a Tablet PC).

-
- Cómo utilizar Microsoft Windows Vista™ y Windows XP
 - Cómo trabajar con programas y archivos
 - Cómo personalizar my escritorio

Ayuda y soporte técnico de Windows

1 Haga clic en **Inicio**  (o **Inicio** en Windows XP) → **Ayuda y soporte técnico**.

2 En *Ayuda de búsqueda*, escriba una palabra o frase que describa su problema y pulse <Intro> o haga clic en la lupa.

3 Haga clic en el tema que describa el problema.

4 Siga las instrucciones que aparecen en pantalla.

-
- Información acerca de las características y funciones del tablero, la actividad de red, el Power Management Wizard (Asistente para la administración de energía) y otros elementos controlados por Dell QuickSet.

Ayuda de Dell QuickSet

Para ver *Dell QuickSet Help* (Ayuda de Dell QuickSet), pulse el botón de configuración del tablero de QuickSet (consulte el apartado “Vista anterior” en la página 214) o haga clic con el botón derecho del ratón en el icono de QuickSet del área de notificación de Microsoft® Windows® y seleccione **Help** (Ayuda). El área de notificación de Windows se encuentra en la esquina inferior derecha de la pantalla.

¿Qué busca?

- Cómo volver a instalar mi sistema operativo

Aquí lo encontrará

Soporte multimedia Operating System (Sistema operativo)

El sistema operativo ya está instalado en el Tablet-PC. Para volver a instalar su sistema operativo, utilice el soporte multimedia *Operating System* (Sistema operativo). Consulte “Cómo utilizar el soporte multimedia Operating System” en la *Guía del usuario*.



Después de volver a instalar el sistema operativo, utilice el soporte multimedia *Drivers and Utilities* (Controladores y utilidades) para volver a instalar los controladores de los dispositivos que se incluían con el Tablet-PC.

La product key de su sistema operativo está en la etiqueta de licencia de Microsoft® Windows® ubicada en el compartimento de la batería principal del Tablet-PC (consulte el apartado “Extracción de la batería” en la página 223).

NOTA: el color de su soporte multimedia varía según el sistema operativo que haya solicitado.

Configuración del ordenador

! **PRECAUCIÓN:** antes de comenzar cualquiera de los procedimientos de esta sección, siga las instrucciones de seguridad que se encuentran en la *Guía de información del producto*.

- 1 Desempaquete la caja de accesorios.
- 2 Saque el contenido de la caja de accesorios, que necesitará para completar la configuración del ordenador.

La caja de accesorios también contiene la documentación del usuario y todo el software o hardware adicional (como tarjetas PC, unidades o baterías) que ha solicitado.

- 3 Conecte el adaptador de CA al conector del adaptador de CA del ordenador y a la toma de alimentación eléctrica.



- 4 Abra la pantalla del ordenador y pulse el botón de alimentación para encender el ordenador (consulte el apartado “Vista anterior” en la página 214).

✍ **NOTA:** se recomienda que encienda y apague el ordenador por lo menos una vez antes de instalar alguna tarjeta o conectar el ordenador a un dispositivo de acoplamiento u otro dispositivo externo, como una impresora.

Acerca del Tablet-PC

➡ **AVISO:** para evitar que se dañe la pantalla, asegúrese de poner el Tablet-PC en modo portátil y de cerrar la pantalla mientras lo transporta.

Vista anterior



- | | | | |
|----|--|----|---|
| 1 | Asa | 2 | Pantalla |
| 3 | Sensor de luz ambiental (con la opción LCD CCFL de doble bombilla) | 4 | Indicadores luminosos de estado del dispositivo |
| 5 | Micrófono de matriz digital | 6 | Lector biométrico |
| 7 | Superficie táctil | 8 | Botones de la superficie táctil |
| 9 | Botones de la palanca de seguimiento | 10 | Teclado |
| 11 | Palanca de seguimiento | 12 | Bisagra rotativa |
| 13 | Micrófono de matriz digital | 14 | Botón de encendido |
| 15 | Botón de seguridad de Windows® | 16 | Botón de rotación de pantalla |
| 17 | Botón de configuración del tablero | 18 | Botón de acceso directo a la aplicación de correo electrónico |

Vista lateral izquierda



- | | | | |
|---|--------------------------------|---|------------------------|
| 1 | LED de indicador de lápiz | 2 | Lápiz |
| 3 | Antena WAN inalámbrica externa | 4 | Conector IEEE 1394 |
| NOTA: la antena externa solamente se proporciona con tarjetas WWAN y no está incluida en la configuración estándar del sistema. El sistema viene con un enchufe que necesita ser retirado antes de instalar la antena y la tarjeta WWAN. | | | |
| 5 | Conector USB | 6 | Rejilla de ventilación |
| 7 | Altavoz | | |

Vista lateral derecha



- | | | | |
|---|---|---|---------------------------------|
| 1 | Conmutador de activación/desactivación de conexión de radio inalámbrica | 2 | Botón Wi-Fi Catcher™ |
| 3 | Conector USB | 4 | Ranura para tarjeta ExpressCard |
| 5 | Ranura para tarjeta Secure Digital (SD) | 6 | Conector para auriculares |
| 7 | Conector del micrófono | 8 | Ranura para cable de seguridad |

Vista posterior



- | | | | |
|---|------------------------------|---|------------------------------------|
| 1 | Conector del adaptador de CA | 2 | Conector de vídeo |
| 3 | Botón Atrás del tablero | 4 | Botón de control de desplazamiento |
| 5 | Conector de red | 6 | Conector USB |
| 7 | Bisagra rotativa | 8 | Asa del tablero |
| 9 | Ranura de agarre del lápiz | | |

Vista inferior

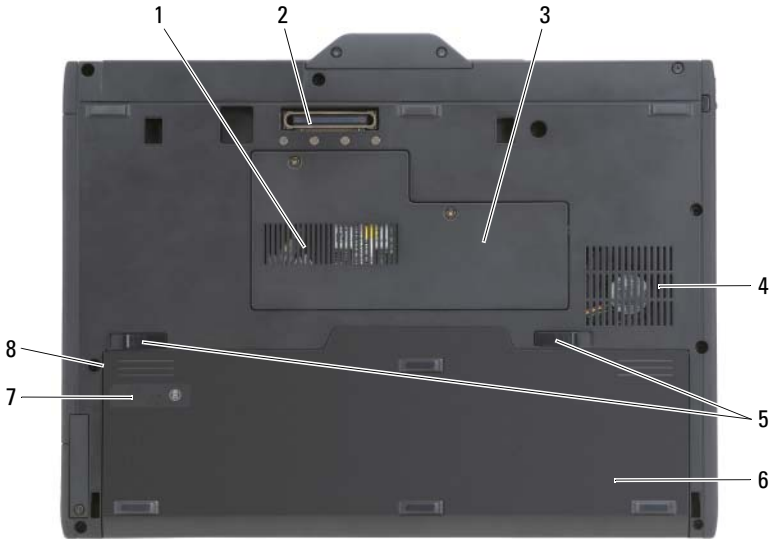

- | | | | |
|---|---|---|--|
| 1 | Conducto de ventilación | 2 | Conector del dispositivo de acoplamiento |
| 3 | Cubierta del módulo de memoria y de la minitarjeta | 4 | Rejilla del ventilador |
| 5 | Pasador de liberación del compartimento de baterías (2) | 6 | Batería principal |
| 7 | Medidor de estado/carga de la batería | 8 | Compartimento de baterías (debajo de la batería principal) |



NOTA: la etiqueta de licencia Microsoft® Windows® del Tablet-PC se encuentra debajo de la batería principal en el compartimento de baterías del Tablet-PC (consulte el apartado “Extracción de la batería” en la página 223).



PRECAUCIÓN: no introduzca objetos ni permita que el polvo se acumule en las rejillas de ventilación ni las bloquee. No guarde el Tablet-PC en un entorno con flujo de aire limitado, como por ejemplo un maletín cerrado, mientras está en marcha. La circulación restringida de aire podría dañar el Tablet-PC o provocar un incendio. El Tablet-PC activa el ventilador cuando se calienta. El ruido de los ventiladores es normal y no indica ningún problema del Tablet-PC o del ventilador.

Vista lápiz

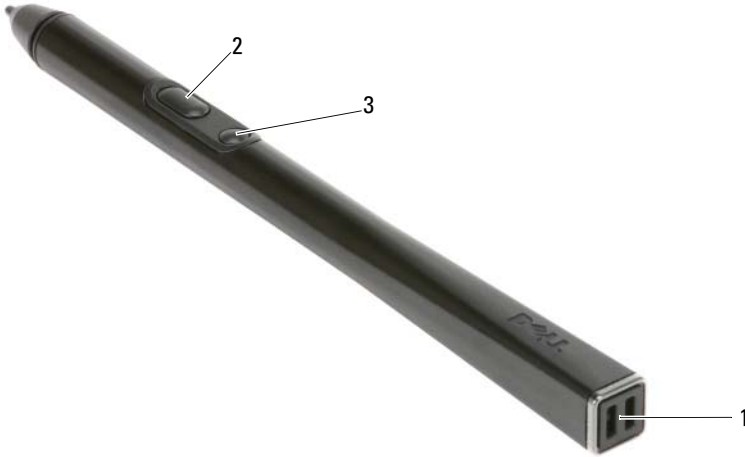

- 1 Ranura de agarre del lápiz
- 2 Botón para hacer clic con el botón derecho del lápiz
- 3 Botón para borrar el lápiz

Uso de la batería

⚠ PRECAUCIÓN: el uso de baterías incompatibles puede aumentar el riesgo de incendio o explosión. Sustituya la batería únicamente por baterías de Dell. La batería está diseñada para funcionar con ordenadores Dell. No utilice las baterías de otros ordenadores en su ordenador.

⚠ PRECAUCIÓN: no deseche las baterías en la basura doméstica. Cuando la batería ya no pueda cargarse, solicite información a una empresa local de gestión de residuos o al departamento responsable en materia de medio ambiente sobre el modo de desechar las baterías de iones de litio. Consulte el apartado “Cómo desechar las baterías” de la *Guía de información del producto*.

⚠ PRECAUCIÓN: el uso incorrecto de la batería puede aumentar el riesgo de incendio o quemadura química. No perforo, incinere, desmonte o exponga la batería a temperaturas superiores a 65 °C (149 °F). Mantenga la batería fuera del alcance de los niños. Tenga mucho cuidado con las baterías dañadas o que goteen. Las baterías dañadas pueden gotear y causar lesiones personales o daños en el equipo.

Rendimiento de la batería



NOTA: para obtener más información acerca de la garantía de Dell para su ordenador, consulte la *Guía de información del producto* o el documento de garantía sobre papel que se envía con el ordenador.

Para el rendimiento óptimo del ordenador y para facilitar la conservación de la configuración del BIOS, utilice su Tablet-PC de Dell con la batería principal instalada en todo momento. Se proporciona una batería en su compartimento correspondiente como equipamiento estándar.



NOTA: debido a que la batería puede no estar totalmente cargada, use el adaptador de CA para conectar su nuevo ordenador a una toma de alimentación eléctrica la primera vez que utilice el ordenador. Para obtener mejores resultados, utilice el ordenador con el adaptador de CA hasta que la batería esté totalmente cargada. Para ver el estado de la carga de la batería, compruebe el Medidor de energía en Opciones de energía (consulte el apartado “Acceso a las Propiedades de Opciones de energía” en la *Guía del usuario*).



NOTA: el tiempo de funcionamiento de la batería depende de las condiciones de funcionamiento.



NOTA: se recomienda conectar el ordenador a una toma de alimentación eléctrica mientras se graba en un CD o DVD.



La duración de la batería se reduce en gran medida si realiza, entre otras, las operaciones que se indican a continuación:

- Uso de unidades ópticas.
- Uso de dispositivos de comunicación inalámbricos, tarjetas PC, tarjetas ExpressCard, tarjetas de memoria de medios o dispositivos USB.
- Uso de una configuración de pantalla con mucho brillo, protectores de pantalla en 3D u otros programas que consuman mucha energía como las aplicaciones con imágenes complejas en 3D.
- Ejecución del ordenador en modo de rendimiento máximo. Consulte el apartado “Configuración de los valores de administración de energía” en la *Guía del usuario* para obtener información acerca de cómo acceder a la ventana Propiedades de Opciones de energía de Windows o Dell QuickSet, que puede utilizar para configurar la administración de energía.

Puede comprobar la carga de la batería antes de insertarla en el ordenador. También se pueden establecer las opciones de administración de energía de modo que avisen cuando la carga de la batería esté baja.

Comprobación de la carga de la batería

Las siguientes funciones proporcionan información sobre la carga de la batería:

- Medidor de la batería Dell QuickSet
- La ventana **Power Meter** (Medidor de batería) de Microsoft Windows y el icono **Power** (Alimentación) ( en Windows Vista y  en Windows XP)
- Medidor de estado/carga de la batería
- Advertencia de batería baja

Medidor de la batería Dell™ QuickSet

Si Dell QuickSet está instalado, pulse <Fn><F3> para ver el Battery Meter (Medidor de batería) de QuickSet. El Battery Meter (Medidor de batería) muestra el estado, el estado de consumo de la batería, el nivel de carga y el tiempo de finalización de la carga para la batería del ordenador.

Para obtener más información sobre QuickSet, haga clic con el botón derecho del ratón en el icono de QuickSet de la barra de tareas y haga clic en **Ayuda**.

Medidor de carga de la batería

Puede comprobar lo siguiente utilizando el medidor de carga de la batería:

- La carga de la batería (se comprueba pulsando y *soltando* el botón de estado)
- El estado de consumo de la batería (se comprueba pulsando y *manteniendo pulsado* el botón de estado)

El tiempo de funcionamiento de la batería se ve determinado en gran medida por el número de veces que se carga. Tras cientos de ciclos de carga y descarga, las baterías pierden parte de su capacidad de carga o estado de consumo de la batería. Es decir, una batería puede mostrar un estado de “cargada” y mantener una capacidad de carga reducida (estado).

Comprobación de la carga de la batería

Para comprobar la carga de la batería, *pulse y suelte* el botón de estado del medidor de carga de la batería para encender los indicadores de nivel de carga. Cada luz representa aproximadamente un 20% de la carga total de la batería. Por ejemplo, si la batería tiene un 80% de carga restante, habrá cuatro luces encendidas. Si no hay ninguna luz encendida, entonces la batería está descargada.

Comprobación del estado de consumo de la batería



NOTA: puede comprobar el estado de consumo de la batería de dos maneras: mediante el medidor de carga de la batería descrito a continuación o mediante el Battery Meter (Medidor de batería) de Dell QuickSet. Para obtener información acerca de QuickSet, haga clic con el botón derecho del ratón en el icono de la barra de tareas y haga clic en **Help (Ayuda)**.

Para comprobar el estado de consumo de la batería utilizando el medidor de carga, *pulse y mantenga pulsado* el botón de estado del medidor de carga de la batería durante 3 segundos, como mínimo. Si no se ilumina ningún indicador, significa que la batería está en buenas condiciones y que mantiene más del 80 por ciento de su capacidad de carga original. Cada luz representa una degradación gradual. Si se iluminan cinco indicadores, significa que la batería conserva menos del 60 por ciento de su capacidad de carga, por lo que se debería considerar su sustitución. Consulte el apartado “Uso de la batería” en la página 218 para obtener más información sobre la duración de la batería.

Advertencia de batería baja



AVISO: para evitar la pérdida o corrupción de datos, guarde su trabajo inmediatamente después de que aparezca la advertencia de batería baja y, a continuación, conecte el ordenador a una toma de alimentación eléctrica. El modo de hibernación se activa de forma automática si la carga de la batería se agota por completo.

Una ventana emergente le avisa cuando se ha agotado aproximadamente un 90% de la carga. Si tiene instaladas dos baterías, la advertencia de batería baja indica que se ha agotado aproximadamente un 90% de la carga combinada de ambas. El ordenador entrará en el modo de hibernación cuando la carga de la batería se encuentre en un nivel peligrosamente bajo.

Puede cambiar la configuración de las alarmas de la batería en QuickSet o en la ventana **Propiedades de Opciones de energía**. Consulte el apartado “Configuración de los valores de la administración de energía” en la *Guía del usuario* para obtener más información sobre cómo acceder a QuickSet o a la ventana **Propiedades de Opciones de energía**.

Para entrar manualmente en el modo de hibernación de Windows Vista, haga clic en el botón Inicio , y pase el ratón por encima del triángulo derecho que hay al lado del icono de bloqueo para abrir la ventana **Propiedades de Opciones de energía** y, a continuación, haga clic en **Hibernar**.

Para entrar en el modo de hibernación manualmente en Windows XP, debe primero habilitar el modo de hibernación.

Para activar el modo de hibernación.

- 1 Haga clic en **Inicio**→ **Panel de control**→ **Rendimiento y mantenimiento**→ **Opciones de energía**.
- 2 Haga clic en la lengüeta **Hibernar**.
- 3 Seleccione **Habilitar hibernación**.
- 4 Haga clic en **Aplicar** y en **Aceptar**.

Para entrar en el modo de hibernación:

- 1 Escriba la secuencia de teclas <Ctrl><Alt>.
- 2 Seleccione **Apagar**→ **Hibernar**.

Dependiendo de cómo tenga configuradas las opciones de administración de energía en la ventana **Propiedades de Opciones de energía** o en el Power Management Wizard (Asistente para la administración de energía) de QuickSet, también puede usar uno de los siguientes métodos siguientes para entrar en el modo de hibernación:

- Pulse el botón de alimentación.
- Cierre la pantalla.
- Pulse <Fn><Esc>.



NOTA: puede que algunas tarjetas PC o ExpressCard no funcionen correctamente después de salir del modo de hibernación. Extraiga y vuelva a insertar la tarjeta o simplemente reinicie el ordenador.

Para salir de este modo, pulse el botón de alimentación. El ordenador puede tardar unos segundos en salir del modo de hibernación. No es posible hacer que el ordenador salga del modo de hibernación pulsando una tecla ni tocando la superficie táctil o la palanca de seguimiento. Para obtener más información sobre el modo de hibernación, consulte la documentación que venía con el sistema operativo.

Carga de la batería

Cuando conecte el ordenador a una toma de alimentación eléctrica o instale una batería mientras está conectado a una toma de alimentación eléctrica, comprobará la carga y la temperatura de la batería. Si es necesario, el adaptador de CA cargará la batería y mantendrá la carga.

 **NOTA:** con Dell™ ExpressCharge™, cuando el ordenador está apagado, el adaptador de CA carga una batería completamente descargada al 80% en alrededor de 1 hora y al 100% en aproximadamente 2 horas. El tiempo de carga aumenta con el ordenador encendido. Puede dejar la batería en el ordenador todo el tiempo que desee. Los circuitos internos de la batería impiden que se sobrecargue.

Si la batería está caliente porque se ha estado usando en el ordenador o porque ha permanecido en un ambiente donde la temperatura es elevada, puede ser que no se cargue cuando se conecte el ordenador a una toma de alimentación eléctrica.

La batería está demasiado caliente para iniciar la recarga si el indicador luminoso  parpadea alternando entre el verde y el naranja. Desconecte el ordenador de la toma de alimentación eléctrica y espere a que tanto éste como la batería se enfríen hasta alcanzar la temperatura ambiente. A continuación, conecte el ordenador a una toma de alimentación eléctrica y continúe cargando la batería.

Para obtener información sobre la solución de problemas de la batería, consulte el apartado “Problemas de alimentación” en la *Guía del usuario*.

Extracción de la batería

 **PRECAUCIÓN:** el uso de baterías incompatibles puede aumentar el riesgo de incendio o explosión. Sustituya la batería únicamente por baterías de Dell. La batería está diseñada para funcionar con ordenadores Dell™. No utilice las baterías de otros ordenadores en su ordenador.

 **PRECAUCIÓN:** antes de llevar a cabo estos procedimientos, apague el ordenador, desconecte el adaptador de CA de la toma de alimentación eléctrica y del ordenador, desconecte el módem del conector de pared y del ordenador y retire cualquier otro cable externo del ordenador.

 **AVISO:** debe eliminar todos los cables externos del ordenador para evitar que se produzcan posibles daños en el conector.

 **AVISO:** si decide sustituir la batería mientras el ordenador está en modo de espera, tiene hasta un minuto para completar la sustitución antes de que el ordenador se cierre y pierda los datos no guardados.

Para extraer la batería:

- 1 Si el ordenador está conectado (acoplado) a un dispositivo de acoplamiento, desacóplelo. Si desea instrucciones, consulte la documentación incluida con el dispositivo de acoplamiento.
- 2 Asegúrese de que el ordenador esté apagado o hibernando en un modo de administración de energía.

- 3 Deslice el pasador de liberación del compartimento de la batería situado en la parte inferior del ordenador y, a continuación, retire la batería del compartimento.

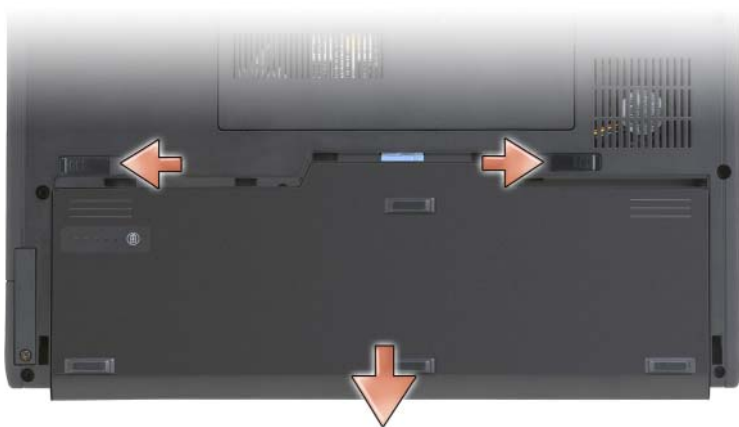

Para volver a colocar la batería, siga el procedimiento de extracción en orden inverso.

Almacenamiento de una batería

Extraiga la batería cuando vaya a guardar el ordenador durante un período largo. Las baterías se descargan durante los almacenamientos prolongados. Después de un período largo de almacenamiento, recargue la batería totalmente (consulte el apartado “Carga de la batería” en la página 222) antes de utilizarla.

Solución de problemas

Bloqueos y problemas de software

⚠ PRECAUCIÓN: antes de comenzar cualquiera de los procedimientos de esta sección, siga las instrucciones de seguridad que se encuentran en la *Guía de información del producto*.

El Tablet-PC no se inicia

ASEGÚRESE DE QUE EL CABLE DE ALIMENTACIÓN ESTÁ DEBIDAMENTE CONECTADO AL TABLET-PC Y A LA TOMA DE CORRIENTE

El Tablet-PC no responde

 **AVISO:** es posible que pierda datos si no puede apagar el sistema operativo.

APAGUE EL TABLET-PC: si no responde cuando se pulsa una tecla del teclado o cuando toca la pantalla con el lápiz o los dedos, pulse y mantenga pulsado el botón de alimentación durante 8 ó 10 segundos como mínimo (hasta que el Tablet-PC se apague) y, a continuación, reinícielo.

Un programa no responde

FINALICE EL PROGRAMA:

- 1 Pulse <Ctrl><Shift><Esc> simultáneamente para acceder al Administrador de tareas.
- 2 Haga clic en la ficha **Aplicaciones**.
- 3 Haga clic para seleccionar el programa que haya dejado de responder.
- 4 Haga clic en **Finalizar tarea**.

Un programa se bloquea repetidamente

 **NOTA:** la mayoría de los programas incluyen instrucciones de instalación en la documentación correspondiente o en un CD o DVD.

COMPRUEBE LA DOCUMENTACIÓN DEL SOFTWARE: si es necesario, desinstale el programa y, a continuación, vuelva a instalarlo.

Un programa está diseñado para un sistema operativo Windows anterior

EJECUTE EL ASISTENTE PARA COMPATIBILIDAD DE PROGRAMAS: el Asistente para compatibilidad de programas configura un programa de manera que se ejecute en un entorno similar a los entornos de versiones anteriores de Windows.

Windows Vista

- 1 Haga clic en **Inicio**  → **Panel de control** → **Programas** → **Use an older program with this version of Windows** (Usar un programa antiguo con esta versión de Windows).
- 2 En la pantalla de bienvenida, haga clic en **Siguiente**.
- 3 Siga las instrucciones que aparecen en pantalla.

Windows XP

- 1 Haga clic en **Inicio**→ **Ayuda y soporte técnico**→ **Fixing a problem** (Solucionar un problema)→ **Application and software problems** (Problemas de software y aplicación).
- 2 Haga clic en **Run Software that Worked with previous versions** (Ejecutar software que funcionaba con versiones anteriores).
- 3 En la pantalla de bienvenida, haga clic en **Siguiente**.
- 4 Siga las instrucciones que aparecen en pantalla.

Aparece una pantalla azul fija

APAGUE EL TABLET-PC: si no responde cuando se pulsa una tecla del teclado o cuando toca la pantalla con el lápiz o los dedos, pulse y mantenga pulsado el botón de alimentación durante 8 ó 10 segundos como mínimo (hasta que el Tablet-PC se apague) y, a continuación, reinícielo

Otros problemas de software

COMPRUEBE LA DOCUMENTACIÓN DEL SOFTWARE O PÓNGASE EN CONTACTO CON EL FABRICANTE DE SOFTWARE PARA OBTENER INFORMACIÓN SOBRE LA SOLUCIÓN DE PROBLEMAS:

- Asegúrese de que el programa sea compatible con el sistema operativo instalado en el Tablet-PC.
- Asegúrese de que el Tablet-PC cumple los requisitos mínimos de hardware necesarios para ejecutar el software. Consulte la documentación del software para obtener información.
- Asegúrese de que el programa esté instalado y configurado correctamente.
- Compruebe que los controladores de dispositivo no sean incompatibles con el programa.
- Si es necesario, desinstale el programa y, a continuación, vuelva a instalarlo.

HAGA COPIAS DE SEGURIDAD DE SUS ARCHIVOS INMEDIATAMENTE

UTILICE UN PROGRAMA DE DETECCIÓN DE VIRUS PARA COMPROBAR LA UNIDAD DE DISCO DURO, CD O DVD

GUARDE Y CIERRE CUALQUIER ARCHIVO O PROGRAMA QUE ESTÉ ABIERTO Y APAGUE EL TABLET-PC A TRAVÉS DEL MENÚ INICIO

Dell Diagnostics



PRECAUCIÓN: antes de comenzar cualquiera de los procedimientos de esta sección, siga las instrucciones de seguridad que se encuentran en la *Guía de información del producto*.



AVISO: los Dell Diagnostics sólo funcionan en los ordenadores Dell™.



NOTA: debe utilizar la unidad óptica en el compartimento D/Bay o la base para medios opcional para tener acceso al soporte multimedia *Drivers and Utilities* (Controladores y utilidades).

Cuándo utilizar los Dell Diagnostics (Diagnósticos Dell)

Si tiene algún problema con el Tablet-PC, realice las comprobaciones que se indican en el apartado Bloqueos y problemas de software (consulte el apartado “Bloqueos y problemas de software” en la página 224) y ejecute Dell Diagnostics antes de ponerse en contacto con Dell para obtener asistencia técnica.

Se recomienda imprimir estos procesos antes de empezar.

Consulte el apartado “Configuración del sistema” en la *Guía del usuario* para revisar la información de configuración del Tablet-PC y asegúrese de que el dispositivo que desea probar se muestra en la Configuración del sistema y que está activo.

Inicie los Dell Diagnostics desde la unidad de disco duro o el soporte multimedia *Drivers and Utilities* (Controladores y utilidades).



NOTA: el soporte multimedia *Drivers and Utilities* (Controladores y utilidades) es opcional y es posible que no se entregue con el Tablet-PC.

Inicio de los Dell Diagnostics desde la unidad de disco duro

Los Dell Diagnostics se encuentran en una partición oculta de la utilidad de diagnóstico en la unidad de disco duro.



NOTA: si el Tablet-PC no muestra una imagen en la pantalla, póngase en contacto con Dell (consulte el apartado “Cómo ponerse en contacto con Dell” de la *Guía del usuario*).



NOTA: si el Tablet-PC está conectado (acoplado) a un dispositivo de acoplamiento, desacópelo. Consulte los apartados “Cómo desacoplar el Tablet-PC de la base para medios” y “Cómo desacoplar el Tablet-PC de la pieza de la batería” en la *Guía del usuario* para obtener instrucciones si resulta pertinente.

- 1 Asegúrese de que el Tablet-PC esté conectado a una toma de alimentación eléctrica que funcione correctamente.
- 2 Encienda (o reinicie) el Tablet-PC.
- 3 Inicie los Dell Diagnostics (Diagnósticos Dell) de una de las dos maneras siguientes:



NOTA: si espera demasiado y aparece el logotipo del sistema operativo, siga esperando hasta que vea el escritorio de Microsoft® Windows® y, a continuación, cierre el Tablet-PC e inténtelo de nuevo.

- Cuando aparezca el logotipo de DELL™, pulse <F12> inmediatamente. Seleccione **Diagnostics** (Diagnósticos) desde el menú de inicio y pulse <Intro>.



NOTA: antes de intentar la opción siguiente, el Tablet-PC debe apagarse por completo.

- Pulse y mantenga pulsada la tecla <Fn> mientras se está encendiendo el Tablet-PC.

El Tablet-PC ejecutará la evaluación del sistema previa al inicio, una serie de pruebas iniciales de la tarjeta del sistema, el teclado, la unidad de disco duro, la pantalla, la memoria, etc.

- Durante la evaluación, responda a las preguntas que puedan formularse.
- Si se detectan fallos durante la Evaluación del sistema antes de la inicialización, anote los códigos de error y, a continuación, póngase en contacto con Dell (consulte el apartado “Cómo ponerse en contacto con Dell” en la *Guía del usuario*).

Si la evaluación del sistema antes de la inicialización se realiza correctamente, aparecerá el mensaje siguiente: “Booting Dell Diagnostic Utility Partition. Press any key to continue” (Iniciando la partición de la utilidad Dell Diagnostic. Pulse cualquier tecla para continuar).

- 4 Pulse cualquier tecla para iniciar los Dell Diagnostics (Diagnósticos Dell) desde la partición para la utilidad de diagnóstico del disco duro.



NOTA: si ve un mensaje que indica que no se ha encontrado ninguna partición de utilidad de diagnóstico, ejecute los Dell Diagnostics desde el soporte multimedia *Drivers and Utilities* (Controladores y utilidades).

- 5 Cuando aparezca el Main Menu (Menú principal) de Dell Diagnostics, seleccione la prueba que desee ejecutar. Consulte el apartado “Menú principal de Dell Diagnostics” en la página 229.

Inicio de los Dell Diagnostics desde el soporte multimedia Drivers and Utilities (Controladores y utilidades)

- 1 Inserte el soporte multimedia *Drivers and Utilities* (Controladores y utilidades).
- 2 Apague y reinicie el Tablet-PC.

Cuando aparezca el logotipo de DELL, presione <F12> inmediatamente.

 **NOTA:** si espera demasiado y aparece el logotipo del sistema operativo, siga esperando hasta que vea el escritorio de Microsoft® Windows® y, a continuación, cierre el Tablet-PC e inténtelo de nuevo.

 **NOTA:** los pasos siguientes modifican la secuencia de arranque sólo una vez. La próxima vez que inicie el Tablet-PC, éste lo hará según los dispositivos especificados en el programa Configuración del sistema.

- 3 Cuando aparezca la lista de dispositivos de inicio, resalte CD/DVD/CD-RW y pulse <Intro>.
- 4 Seleccione la opción **Boot from CD-ROM** (Iniciar desde CD-ROM) del menú que aparezca y pulse <Intro>.
- 5 Escriba 1 para iniciar el menú del CD y pulse <Intro> para continuar.
- 6 Seleccione **Run the 32 Bit Dell Diagnostics** (Ejecutar los Dell Diagnostics de 32 bits) de la lista numerada. Si se muestran varias versiones, seleccione la apropiada para su Tablet-PC.
- 7 Cuando aparezca el **Main Menu** (Menú principal) de Dell Diagnostics, seleccione la prueba que desee ejecutar.

Menú principal de Dell Diagnostics

- 1 Una vez se hayan cargado los Dell Diagnostics y aparezca el **Main Menu** (Menú principal), haga clic en el botón de la opción que desea.

 **NOTA:** se recomienda que seleccione **Test System** (Probar sistema) para ejecutar una prueba completa en el Tablet-PC.

Opción	Función
Test Memory (Probar memoria)	Ejecuta la prueba de memoria independiente
Test System (Probar sistema)	Ejecuta los diagnósticos del sistema
Exit (Salir)	Sale de los diagnósticos

- 2** Después de seleccionar la opción **Test System** (Probar sistema) en el menú principal, aparecerá el siguiente menú:



NOTA: se recomienda que seleccione **Extended Test** (Prueba exhaustiva) en el menú que se indica a continuación para realizar una comprobación más en profundidad de los dispositivos del Tablet-PC.

Opción	Función
Express Test (Prueba rápida)	Realiza una prueba rápida de los dispositivos del sistema. Suele tardar de 10 a 20 minutos.
Extended Test (Prueba exhaustiva)	Realiza una prueba exhaustiva de los dispositivos del sistema. Suele tardar una hora o más.
Custom Test (Prueba personalizada)	Se utiliza para probar un dispositivo específico o personalizar las pruebas que se van a ejecutar.
Symptom Tree (Árbol de síntomas)	Esta opción le permite seleccionar pruebas basadas en un síntoma del problema que tiene. Esta opción enumera los síntomas más comunes.

- 3** Si se produce un problema durante una prueba, aparecerá un mensaje con un código de error y una descripción del problema. Anote el código de error y la descripción del problema y póngase en contacto con Dell (consulte el apartado “Cómo ponerse en contacto con Dell” en la *Guía del usuario*).



NOTA: la etiqueta de servicio del Tablet-PC se encuentra en la parte superior de cada pantalla de prueba. Si se pone en contacto con Dell, el servicio de asistencia técnica le pedirá su etiqueta de servicio.

- 4** Si ejecuta una prueba desde la opción **Custom Test** (Prueba personalizada) o **Symptom Tree** (Árbol de síntomas), haga clic en la ficha correspondiente que se describe en la tabla siguiente para obtener más información.

Ficha	Función
Results (Resultado)	Muestra los resultados de la prueba y las condiciones de error encontradas.
Errors (Errores)	Muestra las condiciones de error encontradas, los códigos de error y la descripción del problema.
Help (Ayuda)	Describe la prueba y puede indicar los requisitos para ejecutarla.
Configuration (Configuración)	Muestra la configuración de hardware del dispositivo seleccionado. Los Dell Diagnostics obtienen información de configuración de todos los dispositivos a partir de la configuración del sistema, la memoria y varias pruebas internas, y muestran dicha información en la lista de dispositivos del panel izquierdo de la pantalla. La lista de dispositivos puede que no muestre los nombres de todos los componentes instalados en el Tablet-PC o de todos los dispositivos conectados al Tablet-PC.
Parameters (Parámetros)	Permite personalizar la prueba cambiando su configuración.

- 5 Cuando las pruebas hayan terminado, cierre la pantalla de la prueba para volver a la pantalla **Main Menu** (Menú principal). Para salir de Dell Diagnostics y reiniciar el Tablet-PC, cierre la pantalla **Main Menu** (Menú principal).
- 6 Retire el soporte multimedia *Drivers and Utilities* (Controladores y utilidades) (si corresponde).

Índice

A

Ayuda de QuickSet, 211

B

batería

almacenar, 224

cargar, 222

comprobar la carga, 220

extraer, 223

medidor de carga, 220

rendimiento, 219

C

Contrato de licencia del usuario
final, 207

D

Dell

sitio web de asistencia
técnica, 209

Dell Diagnostics, 227

diagnósticos

Dell, 227

documentación

Contrato de licencia del usuario
final, 207

en línea, 209

ergonomía, 207

garantía, 207

Guía de información del
producto, 207

Guía del usuario, 206

reglamentaria, 207

seguridad, 207

E

etiqueta de servicio, 207

etiquetas

etiqueta de servicio, 207

Microsoft Windows, 207

G

Guía de información del
producto, 207

Guía del usuario, 206

H

hardware

Dell Diagnostics, 227

I

- información reglamentaria, 207
- información sobre ergonomía, 207
- información sobre la garantía, 207
- Inicio de los Dell Diagnostics desde el soporte multimedia Drivers and Utilities (Controladores y utilidades), 229
- Inicio de los Dell Diagnostics desde la unidad de disco duro, 227
- instrucciones de seguridad, 207

O

- ordenador
 - no responde, 224-225
 - se bloquea, 224-226

P

- problemas
 - Dell Diagnostics, 227
 - el ordenador no responde, 224-225
 - el ordenador se bloquea, 224-226
 - general, 224
 - pantalla azul, 226
 - software, 225-226
 - un programa no responde, 225
 - un programa se bloquea, 225

S

- sitio web de asistencia técnica, 209
- software
 - problemas, 225-226
- solución de problemas
 - Dell Diagnostics, 227
- soporte multimedia
 - sistema operativo, 212
- soporte multimedia Drivers and Utilities (Controladores y utilidades)
 - Dell Diagnostics, 227
- Soporte multimedia Operating System (Sistema operativo)
 - volver a instalar, 212

V

- vistas del sistema
 - anterior, 214
 - botón, 217
 - inferior, 217
 - lateral derecha, 216
 - lateral izquierda, 215
 - posterior, 216

W

- Windows Vista
 - volver a instalar, 212